

طُبِعَ فِي أَيْرْلَنْدَا

[www.dell.com](http://www.dell.com) | [support.dell.com](http://support.dell.com)



03N6WHA00



## ن

نسخ احتياطية

إنشاء 34

## ت

تخصيص

إعدادات الطاقة 33

سطح المكتب 32

تدفق الهواء، السماح به 5

تسجيل الدخول إلى FTP، مجهول 58

تعليمات

الحصول على المساعدة والدعم 56

## خ

خيارات إعادة تثبيت النظام 50

## ش

شبكة سلكية

كابيل الشبكة، توصيل 7

## ع

عناوين البريد الإلكتروني

للحصول على الدعم الفني 58

عناوين البريد الإلكتروني الخاصة بالدعم 58

## ق

قدرات الكمبيوتر 32

## ل

لوحة اللمس

الإشارات 24

## م

موقع دعم Dell على الويب 65

# الفهرس

|

ISP

- الاتصال بالإنترنت 12
- الاتصال بشركة Dell عبر الإنترنت 63
- التلف، تجنب 5
- التهوية، ضمان 5
- الحفاظ على الطاقة 33
- الطاقة
- توفير 33
- الكمبيوتر، إعداد 5
- الملحق
- 72 Macrovision

ب

- برامج التشغيل ومواد التنزيل 65

- مزود خدمة الإنترنت 12

|

- أداة Dell Diagnostics للتشخيصات 45
- أقراص DVD، تشغيل وإنشاء 32
- إعداد، قبل أن تبدأ 5
- اتصال
- بالإنترنت 12
- استعادة النظام 50
- الأقراص المضغوطة، تشغيل وإنشاء 32

## معلومات عن معيار NOM أو معايير المكسيك الرسمية (المكسيك فقط)

يتم تقديم المعلومات التالية مع الجهاز (الأجهزة) الموصوف في هذا المستند بما يتوافق مع متطلبات معايير المكسيك الرسمية (NOM):

الشركة المستوردة:

Dell México S.A. de C.V.

Paseo de la Reforma 2620 – Flat 11°

Col. Lomas Altas

.México, D.F 11950

أجهزة كمبيوتر محمولة

رقم الطراز التنظيمي	الجهد الكهربائي بالفولت	التردد	استهلاك الكهرباء	الجهد الكهربائي المقدر للإخراج	قوة الإخراج
P04F	من 100 إلى 240 فولت من التيار المتردد	من 50 إلى 60 هرتز	3,5 أمبير	V de CC 19,5	12,3 أمبير
P04G	من 100 إلى 240 فولت من التيار المتردد	من 50 إلى 60 هرتز	3,5 أمبير	V de CC 19,5	12,3 أمبير

لمزيد من التفاصيل، قم بالاطلاع على معلومات الأمان الواردة مع الكمبيوتر.

لمزيد من المعلومات حول أفضل ممارسات الأمان، انظر الصفحة الرئيسية لسياسة الالتزام بالقوانين على

[www.dell.com/regulatory\\_compliance](http://www.dell.com/regulatory_compliance)

## الملحق

### إشعار منتج Macrovision

يتضمن هذا المنتج تقنية حماية حقوق الطبع والنشر التي تخضع لحماية براءات اختراع أمريكية معينة وحقوق الملكية الفكرية الأخرى المملوكة لشركة Macrovision Corporation وأصحاب الحقوق الآخرين. لا يجب استخدام هذه التقنية لحماية حقوق الطبع والنشر إلا بتصريح من شركة Macrovision، وهي مصممة للاستخدام المنزلي واستخدامات العرض المحدودة فقط، إلا في حال تصريح شركة Macrovision بغير ذلك. يحظر إجراء الهندسة العكسية أو التفكيك.

## بيئة الكمبيوتر

الحد الأقصى للصدمات (في حالة التشغيل - مقياس أثناء عمل أداة Dell Diagnostics للتشخيصات على محرك الأقراص الصلبة وبذبذبة نصف موجة جيبية لمدة 2 مللي ثانية؛ في حالة عدم التشغيل - مقياس بينما يكون محرك الأقراص الصلبة في وضع الارتكاز العمودي وبذبذبة نصف موجة جيبية لمدة 2 مللي-ثانية):

أثناء التشغيل G 110

أثناء عدم التشغيل G 160

الارتفاع (الحد الأقصى):

أثناء التشغيل من -15.2 إلى 3048  
متراً (من -50 إلى  
10000 قدم)

أثناء التخزين من -15.2 إلى 10668  
متراً (من -50 إلى  
35000 قدم)

مستوى المواد الملوثة G2 أو أقل كما يحدده  
المحمولة جواً معيار ISA-S71.04-  
1985

## بيئة الكمبيوتر

نطاق درجة الحرارة:

أثناء التشغيل

صفر إلى 35 درجة  
مئوية (32 إلى 95 درجة  
فهرنهايت)

أثناء التخزين

-40 إلى 65 درجة مئوية  
(-40 إلى 149 درجة  
فهرنهايت)

الرطوبة النسبية (الحد الأقصى):

أثناء التشغيل

من 10% إلى 90%  
(بدون تكاثف)

أثناء التخزين

من 5% إلى 95% (بدون  
تكاثف)

أقصى حد للاهتزاز (باستخدام طيف الاهتزاز العشوائي الذي يحاكي بيئة المستخدم):

أثناء التشغيل

GRMS 0.66

أثناء عدم التشغيل

GRMS 1.30



الخصائص المادية		مهايئ التيار المتردد	
العمق	242.5 مم (9.54 بوصات)	تيار الإخراج	3.34 أمبير (مستمر)
الوزن (مع حاوية فارغة ODD وبطارية رباعية الخلايا)	قابل للتهئية حتى أقل من 1.89 كجم (4.17 أرطال)	جهد الإخراج المقدر	19.5 ± 1 فولت من التيار المستمر
		درجة حرارة التشغيل	من 0 إلى 40 درجة مئوية (من 32 إلى 104 درجات فهرنهايت)
		درجة حرارة التخزين	من -40 إلى 70 درجة مئوية (من -40 إلى 158 درجة فهرنهايت)
<b>الخصائص المادية</b>			
<i>Inspiron 1570</i>			
الارتفاع	من 26.3 ملم إلى 29.2 ملم (1.03 بوصة إلى 1.5 بوصة)		
العرض	376.0 مم (14.8 بوصة)		
العمق	247.9 مم (9.76 بوصات)		
الوزن (مع حاوية فارغة ODD وبطارية رباعية الخلايا)	قابل للتهئية حتى أقل من 2.18 كجم (4.81 أرطال)		
<i>Inspiron 1470</i>			
الارتفاع	من 26.3 ملم إلى 29.2 ملم (1.03 بوصة إلى 1.5 بوصة)		
العرض	340.0 مم (13.39 بوصة)		

البطارية	
4 ساعات (إذا كان الكمبيوتر في وضع إيقاف التشغيل)	زمن الشحن (تقريباً)
تختلف فترة تشغيل البطارية حسب ظروف التشغيل.	وقت التشغيل (التقريبي)
CR-2032	بطارية خلوية مصغرة

#### مهايئ التيار المتردد

من 100 إلى 240 فولت من التيار المتردد	جهد الإدخال
1.5 أمبير	تيار الإدخال
50-60 هرتز	تردد الإدخال
65 واط	طاقة الإخراج

البطارية	
أيون ليثيوم "ذكية" 6/4 خلايا:	
53.2 مم (2.09 بوصة)	العمق
21.4 مم (0.84 بوصة)	الارتفاع
209.4 مم (8.24 بوصة)	العرض
0.26 كجم (0.57 رطل) (رباعية الخلايا)	الوزن
0.35 كجم (0.77 رطل) (سداسية الخلايا)	
أيون ليثيوم "ذكية" 9 خلايا:	
53.2 مم (2.09 بوصة)	العمق
41.7 مم (1.64 بوصة)	الارتفاع
264.6 مم (10.41 بوصة)	العرض
0.52 كجم (1.15 رطل)	الوزن
11.1 فولت تيار مستمر (6/9 خلايا)	الجهد الكهربائي

الشاشة		الموصلات	
<i>:Inspiron 1470</i>		فتحة بطاقة Mini Card الكامل من النوع IIIA، وفتحة بطاقة Mini Card نصف حجم	بطاقة Mini-Card
شاشة WLED عالية الدقة (HD) بمقاس 14.0 بوصة بتقنية TrueLife	النوع	19 سنًا	موصل HDMI
173.95 مم (6.85 بوصة)	الارتفاع	فتحة توصيل RJ45	مهايئ الشبكة
309.4 مم (12.2 بوصة)	العرض	ثلاثة موصلات ذات 4 أسنان متوافقة مع USB 2.0	USB
355.6 سم (14.0 بوصة)	الخط القطري	موصل ذو 15 فتحة	الفيديو
<i>:Inspiron 1570</i>		الاتصالات	
شاشة WLED عالية الدقة (HD) بمقاس 15.6 بوصة بتقنية TrueLife		مودم USB خارجي V.92 56K	مودم (اختياري)
193.54 مم (7.62 بوصة)	الارتفاع	شبكة محلية 10/100/1000 Ethernet LAN على لوحة النظام	مهايئ الشبكة
344.23 مم (13.55 بوصة)	العرض	التقنية اللاسلكية WLAN و Bluetooth® و WWAN	لاسلكي
396.42 مم (15.6 بوصة)	الخط القطري		

## الذاكرة

موصل وحدة الذاكرة	فتحتنا توصيل في متناول
سعات وحدة الذاكرة	المستخدم من النوع SODIMM
نوع الذاكرة	1 جيجابايت و 2 جيجابايت و 4 جيجابايت
	DDR3 بسرعة 1067 ميجاهرتز

 **ملاحظة:** للحصول على إرشادات حول ترقية الذاكرة، انظر دليل الخدمة على موقع دعم Dell على الويب المتوفر على العنوان [support.dell.com](http://support.dell.com).

## الموصلات

الصوت	موصل الميكروفون، وموصل سماعات الرأس/مكبرات الصوت الاستريو
-------	---

## قارئ بطاقات ذاكرة يمكنه قراءة 7 أنواع بطاقات في فتحة واحدة

وحدة التحكم في بطاقة الذاكرة	Ricoh R5C833
موصل بطاقة الذاكرة	موصل البطاقة المجمعة في 1
بطاقات الفلاش المدعومة	البطاقة الرقمية الآمنة (SD)
	البطاقة الرقمية الآمنة عالية الكثافة (SDHD)
	البطاقة الرقمية الآمنة عالية السعة (SDHD)
	MultiMediaCard ((MMC
	MMCplus
	بطاقة xD-Picture
	Memory Stick
	Memory Stick Pro

## المواصفات الأساسية

### طراز النظام

Dell Inspiron 1470/1570

يوفر هذا القسم معلومات قد تحتاج إليها عند إعداد الكمبيوتر وتحديث برامج التشغيل الخاصة به وترقيته. لمزيد من المواصفات التفصيلية، انظر المواصفات الشاملة على موقع دعم Dell على الويب المتوفر على العنوان **support.dell.com/manuals**.

**ملاحظة:** قد تختلف العروض باختلاف المنطقة. لمزيد من المعلومات حول تهيئة الكمبيوتر الخاص بك، انقر فوق **Start (ابدأ)**  **← Help and Support (التعليمات والدعم)**، ثم حدد الخيار الذي يتيح لك عرض معلومات حول الكمبيوتر الخاص بك.

### المعالج

النوع

Intel® Pentium® Single-Core

Intel Core™2 Solo

Intel Core2 Duo

### معلومات الكمبيوتر

Intel GS45 + ICH9M  
SFF

مجموعة شرائح  
النظام

### الكاميرا

البكسل

1.3 ميجا بكسل

دقة الفيديو

1280 × 160 ~ 120 ×

1024 (160 × 120 ~

640 × 480 بمعدل 30 إطارًا

بالثانية)

## إذا كنت بحاجة إلى:

## فراجع:

مستندات السلامة والمعلومات التنظيمية الواردة مع الكمبيوتر وراجع أيضاً الصفحة الرئيسية للتوافق مع الإشعارات التنظيمية على موقع الويب [www.dell.com/regulatory\\_compliance](http://www.dell.com/regulatory_compliance)

العثور على معلومات حول أفضل ممارسات السلامة لجهاز الكمبيوتر الخاص بك  
مراجعة معلومات الضمان والبنود والشروط (الولايات المتحدة فقط) وإرشادات السلامة والمعلومات التنظيمية ومعلومات الهندسة البشرية والتصميم المريح للمستخدم واتفاقية ترخيص المستخدم النهائي

الجزء الخلفي أو السفلي من الكمبيوتر

العثور على علامة الخدمة/رمز الخدمة السريعة — يتعين عليك استخدام علامة الخدمة لتعريف جهاز الكمبيوتر الخاص بك على موقع الويب [support.dell.com](http://support.dell.com) أو الاتصال بالدعم الفني

موقع دعم Dell™ لى الويب المتوفر على العنوان [support.dell.com](http://support.dell.com)

البحث عن برامج التشغيل والتنزيلات الوصول إلى الدعم الفني وتعليمات المنتج التحقق من حالة طلب الشراء الخاص بالمشتريات الجديدة العثور على حلول وأجوبة للأسئلة الشائعة تحديد مكان المعلومات للحصول على آخر التحديثات حول التغييرات الفنية التي طرأت على الكمبيوتر الخاص بك أو مواد مرجعية فنية متقدمة للفنيين أو المستخدمين المتمرسين

## العثور على المزيد من المعلومات والموارد

إذا كنت بحاجة إلى:

فراجع:

إعادة تثبيت نظام التشغيل

قرص Operating System (نظام التشغيل)

تشغيل برنامج تشخيص للكمبيوتر أو إعادة تثبيت برنامج نظام الكمبيوتر أو تحديث برامج التشغيل للكمبيوتر وملفات readme التمهيدية

قرص *Drivers and Utilities* (برامج التشغيل والأدوات المساعدة)

 ملاحظة: يمكن العثور على تحديثات لبرامج التشغيل

والوثائق على موقع دعم Dell™ على الويب المتوفر

على العنوان [support.dell.com](http://support.dell.com).

معرفة المزيد حول نظام التشغيل وصيانة الأجهزة الطرفية وأداة التحكم RAID والإنترنت وتقنية® Bluetooth وشبكات الاتصال والبريد الإلكتروني

دليل تقنية Dell المثبت على محرك الأقراص الصلبة لديك

ترقية الكمبيوتر باستخدام ذاكرة جديدة أو إضافية أو محرك أقراص صلبة جديد

دليل الخدمة على موقع دعم Dell على الويب المتوفر على العنوان [support.dell.com/manuals](http://support.dell.com/manuals)

 ملاحظة: في بعض الدول، قد يؤدي تفكيك قطع

الكمبيوتر واستبدالها إلى إبطال الضمان. تحقق من

الضمان و سياسات إرجاع المنتجات قبل العمل في

الكمبيوتر.

إعادة تركيب قطعة مستهلكة أو معيبة أو استبدالها

للاتصال بشركة Dell بغية الاستفسار عن المسائل المتعلقة  
بقسم المبيعات أو الدعم الفني أو خدمة العملاء:

1. تفضل بزيارة الموقع [support.dell.com](http://support.dell.com).
2. تحقق من دولتك أو منطقتك في القائمة المنسدلة  
**Choose A Country/Region** (اختيار  
دولة/منطقة) أسفل الصفحة.
3. انقر فوق **Contact Us** (الاتصال بنا) على الجانب  
الأيسر من الصفحة.
4. حدد ارتباط الدعم أو الخدمة الملائمة وفقاً لاحتياجاتك.
5. اختر وسيلة الاتصال بشركة Dell الملائمة لك.

## الاتصال بشركة Dell

بالنسبة للعملاء في الولايات المتحدة الأمريكية، يُرجى  
الاتصال على -800-999-800 (WWW-DELL  
3355).

 **ملاحظة:** إذا لم يكن لديك اتصال إنترنت نشط، فيمكنك  
العثور على معلومات الاتصال على فاتورة الشراء أو  
إيصال الشحن أو الفاتورة أو كتالوج منتج Dell.  
توفر Dell العديد من خيارات الخدمات والدعم القائمة على  
الهاتف والإنترنت. وتختلف حالة التوفر وفقاً للدولة والمنتج،  
وقد لا تتوفر بعض الخدمات في منطقتك.



### قائمة تدقيق التشخيص

• الاسم:

• التاريخ:

• العنوان:

• رقم الهاتف:

• علامة الخدمة (الرمز الشريطي الموجود على الجزء الخلفي أو السفلي من الكمبيوتر):

• رمز الخدمة السريعة:

• Return Material Authorization Number

(رقم التصريح بالمواد المرتجعة) (إذا ما تم الحصول

عليه من فني دعم Dell):

• نظام التشغيل وإصداره:

• الأجهزة:

• بطاقات التوسعة:

• هل أنت متّصل بشبكة؟ نعم/لا

• الشبكة والإصدار ومهايئ الشبكة:

• البرامج والإصدارات:

راجع وثائق نظام التشغيل الخاص بك لتحديد محتويات ملفات بدء تشغيل الكمبيوتر. إذا كان الكمبيوتر متصلاً بطابعة، فقم بطباعة كل ملف. وإلا، فقم بتسجيل محتويات كل ملف قبل الاتصال بـ Dell.

• رسالة الخطأ، أو كود التنبيه الصوتي، أو كود التشخيص:

• وصف المشكلة وإجراءات استكشاف الأخطاء وإصلاحها التي قمت بها:

## قبل الاتصال

**ملاحظة:** يجب أن يكون Express Service

Code (رمز الخدمة السريعة) في متناول يدك عندما تقوم بالاتصال. فهذا الرمز يساعد النظام الهاتفي لخدمة الدعم الآلي من Dell على توجيه مكالمتك بشكل أكثر فعالية. قد تتم مطالبتك أيضًا بإدخال علامة الخدمة (الموجودة على الجزء الخلفي أو السفلي من الكمبيوتر).

تذكر أن تقوم بملء قائمة تدقيق التشخيص التالية. قم بتشغيل الجهاز إن أمكن قبل الاتصال بشركة Dell للحصول على المساعدة وقم بإجراء الاتصال من هاتف قريب من الكمبيوتر. قد تُطلب منك كتابة بعض الأوامر على لوحة المفاتيح، أو إعداد معلومات تفصيلية أثناء العمليات، أو تجربة خطوات أخرى لاستكشاف الأخطاء وإصلاحها لا تتم إلا على الكمبيوتر نفسه. تأكد من وجود وثائق الكمبيوتر في متناول يدك.

5. قم بتغليف المعدات التي ستقوم بإرجاعها باستخدام مواد التغليف الأصلية (أو مواد مشابهة لها).

**ملاحظة:** ستتحمل أنت مسؤولية تسديد مصاريف الشحن. أنت مسئول أيضًا عن تأمين أي منتج يتم إرجاعه، كما أنك تتحمل مسؤولية فقدانه أثناء الشحن إلى Dell. لا يُسمح بنظام الدفع عند التسليم (C.O.D).

**ملاحظة:** لن يتم قبول العناصر المرتجعة التي لا تلتزم بأي من المتطلبات السابقة في مركز الاستلام الخاص بشركة Dell وسيتم إرجاعها إليك.

## إرجاع المكونات بغرض الإصلاح بموجب الضمان أو بغرض رد الثمن

يجب إعداد كل المكونات التي سيتم إرجاعها سواء للإصلاح أو لرد الثمن، على النحو التالي:

**ملاحظة:** قبل إرجاع المنتج إلى Dell، تأكد من إجراء نسخ احتياطي لأية بيانات موجودة على محرك الأقراص الصلبة وعلى أي وحدة تخزين أخرى بالمنتج. قم بإزالة كافة المعلومات السرية والخاصة والشخصية بالإضافة إلى الوسائط القابلة للإزالة، مثل الأقراص المضغوطة و بطاقات الكمبيوتر الشخصي. لا تتحمل Dell المسؤولية عن أية معلومات سرية أو خاصة أو شخصية أو أية بيانات مفقودة أو تالفة أو المسؤولية عن تلف أو فقد أية وسائط قابلة للإزالة قد تكون مضمنة في المنتج الذي تقوم بإرجاعه.

1. اتصل بشركة Dell للحصول على Return Material Authorization Number (رقم التصريح بالمواد المرتجعة)، واكتب الرقم بشكل واضح وبارز على العبوة من الخارج. لمعرفة رقم الهاتف الذي يمكنك الاتصال به من منطقتك، انظر "الاتصال بشركة Dell" في الصفحة 63.
2. قم بإرفاق نسخة من الفاتورة وخطاب يوضح سبب الإرجاع.
3. أرفق نسخة من قائمة تدقيق التشخيص (انظر "قائمة تدقيق التشخيص" في الصفحة 62)، توضح الاختبارات التي أجريتها إلى جانب رسائل الخطأ التي ظهرت عند استخدام أداة Dell Diagnostics للتشخيصات (انظر "الاتصال بشركة Dell" في الصفحة 45).
4. قم بإرفاق أية ملحقات تخص الجزء (الأجزاء) الذي ستقوم بإرجاعه (كابلات الطاقة والبرامج، والأدلة، وغير ذلك) وذلك إذا كان الإرجاع سيتم بغرض رد الثمن.

## معلومات المنتج

إذا كنت في حاجة لمعلومات حول المنتجات الإضافية المتاحة من Dell، أو إذا كنت ترغب في تقديم طلب، فتفضل بزيارة موقع Dell على الويب المتوفر على العنوان [www.dell.com](http://www.dell.com) للاطلاع على رقم الهاتف الذي يمكنك الاتصال به من منطقتك أو للتحدث إلى أحد متخصصي المبيعات، انظر "الاتصال بشركة Dell" في الصفحة 63.

## خدمة حالة الطلب التلقائية

للتحقق من حالة منتجات Dell التي قمت بطلبها، يمكنك زيارة الموقع [support.dell.com](http://support.dell.com) أو يمكنك الاتصال بخدمة حالة الطلب التلقائية. سوف تسمع رسالة مسجلة تطالبك بتقديم المعلومات الضرورية لتحديد طلبك والإبلاغ عنه. لمعرفة رقم الهاتف الذي يمكنك الاتصال به من منطقتك، انظر "الاتصال بشركة Dell" بالصفحة 63.

إذا كانت لديك أية مشكلة بشأن طلبك، مثل أجزاء مفقودة أو أجزاء خطأ أو فاتورة غير صحيحة، فاتصل بـ Dell للحصول على مساعدة العملاء. يجب أن تكون الفاتورة أو إيصال الشحن في متناول يديك عندما تقوم بالاتصال. لمعرفة رقم الهاتف الذي يمكنك الاتصال به من منطقتك، انظر "الاتصال بشركة Dell" في الصفحة 63.

## الخدمات عبر الإنترنت

يمكنك التعرف على المنتجات والخدمات التي تقدمها Dell على مواقع الويب التالية:

[www.dell.com](http://www.dell.com) •

[www.dell.com/ap](http://www.dell.com/ap) • (دول آسيا/المحيط الهادي فقط)

[www.dell.com/jp](http://www.dell.com/jp) • (اليابان فقط)

[www.euro.dell.com](http://www.euro.dell.com) • (أوروبا فقط)

[www.dell.com/la](http://www.dell.com/la) • (دول أمريكا اللاتينية

والبحر الكاريبي)

[www.dell.ca](http://www.dell.ca) • (كندا فقط)

يمكنك الوصول إلى دعم Dell عبر مواقع الويب وعناوين البريد الإلكتروني التالية:

مواقع دعم Dell على الويب

[support.dell.com](http://support.dell.com) •

[support.jp.dell.com](http://support.jp.dell.com) • (اليابان فقط)

[support.euro.dell.com](http://support.euro.dell.com) • (أوروبا فقط)

[supportapj.dell.com](http://supportapj.dell.com) • (مناطق آسيا المطلة

على المحيط الهادي فقط)

عناوين البريد الإلكتروني الخاصة بدعم Dell

[mobile\\_support@us.dell.com](mailto:mobile_support@us.dell.com) •

[support@us.dell.com](mailto:support@us.dell.com) •

[la-techsupport@dell.com](mailto:la-techsupport@dell.com) • (دول أمريكا

اللاتينية والبحر الكاريبي فقط)

[apsupport@dell.com](mailto:apsupport@dell.com) • (دول آسيا/المحيط

الهادي فقط)

عناوين البريد الإلكتروني الخاصة بقسم التسويق

والمبيعات لدى Dell

[apmarketing@dell.com](mailto:apmarketing@dell.com) • (دول آسيا/المحيط

الهادي فقط)

[sales\\_canada@dell.com](mailto:sales_canada@dell.com) • (كندا فقط)

بروتوكول نقل الملفات (FTP) بدون اسم دخول

[ftp.dell.com](ftp://ftp.dell.com) •

تسجيل الدخول كمتخدم: anonymous

(مجهول) ، واستخدم عنوان البريد الإلكتروني الخاص

بك ككلمة مرور.

## DellConnect

DellConnect™ هي عبارة عن أداة بسيطة للوصول عبر الإنترنت تتيح لأي عضو من فريق الخدمة والدعم بشركة Dell الوصول إلى الكمبيوتر الخاص بك من خلال اتصال واسع النطاق والقيام بتشخيص المشكلة وحلها تحت إشرافك التام. لمزيد من المعلومات، تفضل بزيارة موقع الويب [www.dell.com/dellconnect](http://www.dell.com/dellconnect)

## الدعم الفني وخدمة العملاء

تتوفر خدمة الدعم من Dell من أجل الإجابة على أسئلتك المتعلقة بأجهزة Dell. ويستخدم فريق الدعم لدينا نظامًا للتشخيص قائمًا على الكمبيوتر لتوفير إجابات سريعة ودقيقة. للاتصال بخدمة الدعم من Dell، انظر "قبل الاتصال" في الصفحة 61 ثم راجع معلومات الاتصال الخاصة بمنطقتك أو انتقل إلى موقع [support.dell.com](http://support.dell.com).

## الحصول على التعليمات

إذا واجهت مشكلة في جهاز الكمبيوتر، فيمكنك القيام بالخطوات التالية لتشخيص المشكلة وإصلاحها:

1. انظر "حل المشكلات" في الصفحة 36 للحصول على المعلومات والإجراءات الخاصة بالمشكلة التي يواجهها الكمبيوتر لديك.

2. انظر دليل تقنية Dell للحصول على مزيد من المعلومات حول استكشاف الأخطاء وإصلاحها.

3. انظر "أداة Dell Diagnostics للتشخيصات" في الصفحة 45 لمعرفة الإجراءات الخاصة بكيفية تشغيل أداة Dell Diagnostics.

4. قم بملء "قائمة تدقيق التشخيص" في الصفحة 62.

5. استخدم مجموعة منتجات Dell الشاملة للخدمات الفورية عبر الإنترنت والمتاحة على موقع دعم Dell على الويب المتوفر على العنوان ([support.dell.com](http://support.dell.com)) وذلك للحصول على تعليمات حول إجراءات التثبيت واستكشاف الأخطاء وإصلاحها. انظر "الخدمات عبر الإنترنت" في الصفحة 58 للحصول على قائمة شاملة بخدمات دعم Dell عبر الإنترنت.

6. إذا لم تساعد الخطوات السابقة على حل المشكلة، فانظر "قبل الاتصال" في الصفحة 61.

 **ملاحظة:** اتصل بدعم Dell من هاتف قريب من الكمبيوتر حتى يتمكن فريق الدعم من مساعدتك في أية إجراءات ضرورية.

 **ملاحظة:** قد لا يكون نظام رمز الخدمة السريعة من Dell متوفرًا في جميع الدول.

عند مطالبتك بذلك من نظام الهاتف الآلي في Dell، قم بإدخال Express Service Code (رمز الخدمة السريعة) ليتم توجيه الاتصال مباشرة إلى موظف الدعم المناسب. إذا لم يكن لديك Express Service Code (رمز الخدمة السريعة)، فافتح المجلد **Accessories Dell (ملحقات Dell)** وانقر نقرًا مزدوجًا فوق **Express Service Code (رمز الخدمة السريعة)**، ثم اتبع الإرشادات.

 **ملاحظة:** لا تتوفر بعض الخدمات دائمًا في كافة المواقع خارج الولايات المتحدة الموجودة. لذا، فاتصل بمندوب Dell المحلي للحصول على مزيد من المعلومات حول مدى توفر هذه الخدمات.

**ملاحظة:** إذا انتظرت فترة طويلة للغاية وظهر شعار نظام التشغيل، فتابع الانتظار حتى تشاهد سطح مكتب نظام التشغيل **Microsoft® Windows®**، ثم قم بإيقاف تشغيل الكمبيوتر وأعد المحاولة.

**ملاحظة:** تقوم الخطوات التالية بتغيير تسلسل التمهيد لمرة واحدة فقط. في المرة التالية التي تقوم فيها بتشغيل الكمبيوتر، يتم تمهيده وفقًا للأجهزة المحددة في برنامج إعداد النظام.

6. عند ظهور قائمة جهاز التمهيد، قم بتمييز محرك أقراص **CD/DVD/CD-RW**، ثم اضغط على **<Enter>**.
7. اضغط على أي مفتاح للتمهيد من القرص المضغوط. اتبع التعليمات المعروضة على الشاشة لإكمال التثبيت.

إعادة تثبيت نظام التشغيل **Microsoft Windows** قد تستغرق عملية إعادة التثبيت ما بين ساعة إلى ساعتين حتى تكتمل. بعد إعادة تثبيت نظام التشغيل، عليك أيضًا بإعادة تثبيت برامج تشغيل الأجهزة وبرنامج الحماية من الفيروسات بالإضافة إلى البرامج الأخرى.

1. قم بحفظ أية ملفات مفتوحة وإغلاقها، وإنهاء أي برامج مفتوحة.
2. قم بإدخال قرص **Operating System** (نظام التشغيل).
3. انقر فوق **Exit** (إنهاء) إذا ظهرت رسالة **Install Windows** (تثبيت Windows).
4. أعد تشغيل الكمبيوتر.
5. عند ظهور شعار **DELL**، اضغط على المفتاح **<F12>** على الفور.



## إعادة تثبيت نظام التشغيل

قبل أن تبدأ

إذا كنت تفكر في إعادة تثبيت نظام التشغيل Windows لإصلاح إحدى المشكلات المتعلقة ببرنامج تشغيل تم تثبيته مؤخراً، فحاول أولاً استخدام Windows Device Driver Rollback (استعادة برنامج تشغيل الجهاز في Windows). إذا لم يحل Device Driver Rollback (استعادة برنامج تشغيل الجهاز) المشكلة، فاستخدم System Restore (استعادة النظام) لإعادة نظام التشغيل إلى حالة التشغيل التي كان عليها قبل أن يتم تثبيت برنامج تشغيل الجهاز الجديد. انظر "خيار" استعادة النظام "" في الصفحة 50.



تنبيه: قبل القيام بالتثبيت، قم بإنشاء نُسخ احتياطية لجميع ملفات البيانات الموجودة على محرك الأقراص الصلبة الأساسي لديك. للقيام بالتهيئة التقليدية لمحرك الأقراص الصلبة، سيكون محرك الأقراص الصلبة الأساسي هو أول محرك أقراص يكتشفه الكمبيوتر. إعادة تثبيت نظام Windows، فإنك تحتاج إلى العناصر التالية:

- قرص *Operating System* (نظام التشغيل) من Dell
- قرص *Dell Drivers and Utilities* (برامج التشغيل والأدوات المساعدة من Dell)



**ملاحظة:** يحتوي قرص *Drivers and Utilities* (برامج التشغيل والأدوات المساعدة) على برامج التشغيل التي تم تثبيتها أثناء تجميع الكمبيوتر. استخدم قرص *Dell Drivers and Utilities* (برامج التشغيل والأدوات المساعدة من Dell) لتحميل أية برامج تشغيل مطلوبة. وفقاً للمنطقة التي طلبت منها شراء الكمبيوتر أو ما إذا كنت قد طلبت الحصول على القرص أم لا، قد لا يتم إرفاق قرص *Dell Drivers and Utilities* (برامج التشغيل والأدوات المساعدة من Dell) وقرص *Operating System* (نظام التشغيل) مع الكمبيوتر.

8. حدد خانة الاختيار لتأكيد رغبتك في متابعة إعادة تهيئة محرك الأقراص الصلبة واستعادة برامج النظام إلى حالة المصنع، ثم انقر فوق **Next (التالي)**.  
تبدأ عملية الاستعادة وقد يستغرق استكمالها خمس دقائق أو أكثر. تظهر رسالة عند استعادة نظام التشغيل والتطبيقات المثبتة في المصنع إلى إعدادات المصنع.  
9. انقر فوق **Finish (إنهاء)** لإعادة تمهيد النظام.

4. حدد تخطيط لوحة المفاتيح وانقر فوق **Next (التالي)**.

5. للوصول إلى خيارات الاسترداد، قم بتسجيل الدخول كمستخدم محلي. للوصول إلى سطر الأوامر، اكتب **administrator** في حقل **User Name** (اسم المستخدم)، ثم انقر فوق **OK (موافق)**.

6. انقر فوق **Dell Factory Image Restore** (استعادة النسخ الأصلية للبيانات من Dell).  
تظهر شاشة الترحيب الخاصة بـ **Dell Factory Image Restore** (استعادة النسخ الأصلية للبيانات من Dell).

ملاحظة: وفقاً للتهيئة التي قمت بها، قد تحتاج إلى تحديد **Dell Factory Tools** (أدوات المصنع من Dell)، ثم انقر فوق **Dell Factory Image Restore** (استعادة النسخ الأصلية للبيانات من Dell).

7. انقر فوق **Next (التالي)**. تظهر شاشة **Confirm Data Deletion** (تأكيد حذف البيانات).

ملاحظة: إذا لم تكن ترغب في المتابعة باستخدام **Factory Image Restore** (استعادة النسخ الأصلية للبيانات)، فانقر فوق **Cancel (الغاء)**.

البيانات ورسائل البريد الإلكتروني والصور الرقمية وملفات الموسيقى وغير ذلك. قم بعمل نسخ احتياطية لكل البيانات قبل استخدام Dell Factory Image Restore (استعادة النسخ الأصلية للبيانات من Dell) إذا أمكن.

## بدء تشغيل Dell Factory Image Restore (استعادة النسخ الأصلية للبيانات من Dell)

1. قم بتشغيل الكمبيوتر. عند ظهور شعار Dell، اضغط على <F8> عدة مرات للوصول إلى إطار **Advanced Boot Options** (خيارات التمهيد المتقدمة).

 **ملاحظة:** إذا انتظرت فترة طويلة للغاية وظهر شعار نظام التشغيل، فتابع الانتظار حتى تشاهد سطح مكتب نظام التشغيل Microsoft® Windows، ثم قم بإيقاف تشغيل الكمبيوتر وأعد المحاولة.

2. حدد **Repair Your Computer** (إصلاح جهاز الكمبيوتر).
3. يظهر الإطار **System Recovery Options** (خيارات استعادة النظام).

خيار "استعادة النسخ الأصلية للبيانات من Dell"

 **تحذير:** يؤدي استخدام **Dell Factory Image Restore** (استعادة النسخ الأصلية للبيانات من Dell) إلى حذف كافة البيانات الموجودة على محرك الأقراص الصلبة بشكل دائم وإزالة أية برامج أو برامج تشغيل تم تثبيتها بعد استلام الكمبيوتر. قم بإجراء نسخ احتياطي للبيانات قبل استخدام هذا الخيار إن أمكن. لا تستخدم **Dell Factory Image Restore** (استعادة النسخ الأصلية للبيانات من Dell) إلا إذا لم يؤد **System Restore** (استعادة النظام) إلى حل مشكلة نظام التشغيل.

 **ملاحظة:** قد لا يتوفر خيار **Dell Factory Image Restore** (استعادة النسخ الأصلية للبيانات من Dell) في بعض الدول أو على بعض أجهزة الكمبيوتر.

استخدم خيار **Dell Factory Image Restore** (استعادة النسخ الأصلية للبيانات من Dell) فقط كأخر وسيلة لاستعادة نظام التشغيل. يؤدي هذا الخيار إلى استعادة محرك الأقراص الصلبة إلى حالة التشغيل التي كان عليها عند شراء الكمبيوتر. أية برامج أو ملفات تمت إضافتها منذ استلام الكمبيوتر - بما في ذلك ملفات البيانات - يتم حذفها بشكل دائم من على محرك الأقراص الصلبة. تتضمن ملفات البيانات المستندات وجدول

إذا لم يحل خيار System Restore (استعادة النظام) المشكلة، فيمكنك التراجع عن آخر عملية استعادة للنظام.

### التراجع عن آخر عملية استعادة للنظام

ملاحظة: قبل التراجع عن آخر عملية لاستعادة النظام،

قم بحفظ وإغلاق جميع الملفات المفتوحة وإنهاء أية برامج مفتوحة. لا تقم بتغيير أية ملفات أو برامج أو فتحها أو حذفها حتى تكتمل عملية استعادة النظام.

1. انقر فوق **Start** (ابدأ).

2. في مربع البحث، اكتب System Restore واضغط على <Enter>.

3. انقر فوق **Undo my last restoration** (التراجع عن آخر استعادة)، ثم انقر فوق **Next** (التالي).

تنبيه: قم بعمل نسخ احتياطي من ملفات البيانات الخاصة بك بشكل منتظم. لا يراقب خيار System Restore (استعادة النظام) ملفات البيانات الخاصة بك أو يستردها.

ملاحظة: تنطبق الإجراءات الواردة بهذا المستند على طريقة العرض الافتراضية بنظام التشغيل Windows، ولذلك فقد لا تنطبق في حالة ضبط جهاز كمبيوتر Dell™ على طريقة العرض الكلاسيكية بنظام التشغيل Windows.

### بدء خيار System Restore (استعادة النظام)

1. انقر فوق **Start** (ابدأ).

2. في مربع البحث، اكتب System Restore (استعادة النظام)، واضغط على <Enter>.

ملاحظة: قد يظهر إطار **User Account Control** (التحكم في حساب المستخدم). إذا كنت مسؤولاً على الكمبيوتر، فانقر فوق **Continue** (متابعة) وإلا، فاتصل بالمسئول للمتابعة إلى الإجراء المطلوب.

3. انقر فوق **Next** (التالي) واتبع رسائل المطالبة المتبقية على الشاشة.

## استعادة نظام التشغيل

- إذا حصلت على قرص Operating System (نظام التشغيل) مع جهاز الكمبيوتر الخاص بك، فيمكنك استخدامه لاستعادة نظام التشغيل. ولكن استخدام قرص Operating System (نظام التشغيل) يؤدي أيضًا إلى حذف كافة البيانات على محرك الأقراص الصلبة. لا تستخدم هذا القرص إلا إذا تعذر على خيار System Restore (استعادة النظام) حل مشكلة نظام التشغيل.

### خيار "استعادة النظام"

توفر نظم تشغيل Windows خيار System Restore (استعادة النظام) لتيح لك إرجاع الكمبيوتر إلى حالة التشغيل التي كان عليها (دون التأثير على ملفات البيانات) وذلك إذا كانت التغييرات في الأجهزة أو البرامج أو غيرها من إعدادات النظام قد تركت الكمبيوتر في حالة تشغيل غير مرغوبة. علمًا بأنه يمكن الرجوع في أية تغييرات يتم إجراؤها على الكمبيوتر بواسطة هذا الخيار.

يمكنك استعادة نظام التشغيل الخاص بك بالطرق التالية:

- يقوم System Restore (استعادة النظام) بإعادة الكمبيوتر إلى حالة التشغيل السابقة دون التأثير على ملفات البيانات. استخدم System Restore (استعادة النظام) كحل أول لاستعادة نظام التشغيل والحفاظ على ملفات البيانات.
- يعمل Dell Factory Image Restore (استعادة النسخ الأصلية للبيانات من Dell) على استعادة محرك الأقراص الصلبة إلى حالة التشغيل التي كان عليها عند قيامك بشراء الكمبيوتر. يؤدي هذا الإجراء إلى حذف كافة البيانات الموجودة على محرك الأقراص الصلبة بشكل دائم وإزالة أية برامج تم تثبيتها بعد استلام الكمبيوتر. لا تستخدم Dell Factory Image Restore (استعادة النسخ الأصلية للبيانات من Dell) إلا إذا لم يؤدي System Restore (استعادة النظام) إلى حل مشكلة نظام التشغيل.

8. إذا تمت مصادفة إحدى المشكلات خلال اختبار ما، فسوف تظهر رسالة تحمل كود خطأ وشرحاً للمشكلة. قم بتدوين رمز الخطأ ووصف المشكلة واتصل بشركة Dell (انظر "الاتصال بشركة Dell" في الصفحة 63).

 **ملاحظة:** توجد علامة الخدمة الخاصة بالكمبيوتر أعلى كل شاشة اختبار. وتساعدك علامة الخدمة على تعريف الكمبيوتر الخاص بك عند الاتصال بشركة Dell.

9. عندما تكتمل الاختبارات، قم بإغلاق شاشة الاختبار للعودة إلى إطار **Choose An Option** (تحديد خيار).

10. للخروج من أداة Dell Diagnostics للتشخيصات وإعادة تشغيل الكمبيوتر، انقر فوق **Exit** (إنهاء).

11. قم بإزالة قرص **Drivers and Utilities** (برامج التشغيل والأدوات المساعدة).

3. عند ظهور قائمة جهاز التمهيد، حدد **CD/DVD/CD-RW** ، ثم اضغط على <Enter>.
4. حدد الخيار **Boot from CD-ROM (التمهيد من محرك الأقراص المضغوطة)** من القائمة التي تظهر، واضغط على <Enter>.
5. اكتب 1 لبدء قائمة القرص المضغوط واضغط على <Enter> للمتابعة.
6. حدد **Run the 32 Bit Dell Diagnostics** (تشغيل **32 Dell Diagnostics** بت) من القائمة المرقمة. في حالة ظهور عدة إصدارات في القائمة، اختر الإصدار المناسب للكمبيوتر الخاص بك.
7. حدد الاختبار الذي تريد إجراءه.

## تشغيل أداة Dell Diagnostics للتشخيصات من قرص Drivers and Utilities (برامج التشغيل والأدوات المساعدة)

1. أدخل قرص *Drivers and Utilities* (برامج التشغيل والأدوات المساعدة).
  2. قم بإيقاف تشغيل الكمبيوتر، ثم أعد تشغيله. عند ظهور شعار DELL، اضغط على المفتاح <F12> على الفور.
-  **ملاحظة:** إذا انتظرت فترة طويلة للغاية وظهر شعار نظام التشغيل، فتابع الانتظار حتى تشاهد سطح مكتب نظام التشغيل **Microsoft® Windows®**، ثم قم بإيقاف تشغيل الكمبيوتر وأعد المحاولة.
-  **ملاحظة:** تقوم الخطوات التالية بتغيير تسلسل التمهيد لمرة واحدة فقط. في المرة التالية التي تقوم فيها بتشغيل الكمبيوتر، يتم تمهيده وفقاً للأجهزة المحددة في برنامج إعداد النظام.

5. إذا تمت مصادفة إحدى المشكلات خلال اختبار ما، فسوف تظهر رسالة تحمل كود خطأ وشرحًا للمشكلة. قم بتدوين رمز الخطأ ووصف المشكلة واتصل بشركة Dell (انظر "الاتصال بشركة Dell" في الصفحة 63).

 **ملاحظة:** توجد علامة الخدمة الخاصة بالكمبيوتر أعلى كل شاشة اختبار. وتساعدك علامة الخدمة على تعريف الكمبيوتر الخاص بك عند الاتصال بشركة Dell.

6. عندما تكتمل الاختبارات، قم بإغلاق شاشة الاختبار للعودة إلى إطار **Choose An Option (تحديد خيار)**.

7. للخروج من أداة Dell Diagnostics للتشخيصات وإعادة تشغيل الكمبيوتر، انقر فوق **Exit (إنهاء)**.

c. إذا واجهتك أية مشكلات تتعلق بالذاكرة فاضغط على <y>، وإلا فاضغط على <n>. تظهر الرسالة التالية: "Booting Dell Diagnostic Utility Partition. Press any key to continue (تمهيد قسم أداة التشخيص من Dell. اضغط على أي مفتاح للمتابعة)." .

d. اضغط على أي مفتاح للانتقال إلى إطار **Choose An Option (تحديد خيار)**.

في حالة عدم تنشيط عملية تقييم النظام قبل التمهيد (PSA): اضغط على أي مفتاح لبدء تشغيل أداة Dell Diagnostics للتشخيصات من قسم أداة التشخيص المساعدة على محرك الأقراص الصلبة لديك.

4. حدد الاختبار الذي تريد إجراءه.



**ملاحظة:** إذا ظهرت رسالة تخطر ببال عدم العثور على قسم لأداة التشخيص المساعدة، فقم بتشغيل أداة Dell Diagnostics للتشخيصات من قرص Drivers and Utilities (برنامج التشغيل والأدوات المساعدة).

في حالة تنشيط عملية تقييم النظام قبل التمهيد (PSA):

a. تبدأ عملية تقييم النظام قبل التمهيد (PSA) في إجراء الاختبارات.

b. في حالة اكتمال عملية تقييم النظام قبل التمهيد

(PSA) بنجاح، تظهر الرسالة التالية: "No problems have been found with this system so far."

Do you want to run the remaining memory tests?

This will take about 30 minutes or more. Do you want to continue?

(Recommended) ( "لم يتم اكتشاف أية مشكلة تتعلق بهذا النظام حتى الآن. هل ترغب في إجراء اختبارات الذاكرة المتبقية؟ سيستغرق هذا الأمر 30 دقيقة أو أكثر. هل ترغب في المتابعة؟ (موصى به))."

## بدء تشغيل أداة Dell Diagnostics للتشخيصات من محرك الأقراص الصلبة

توجد أداة Dell Diagnostics للتشخيصات في قسم مخفي للأدوات المساعدة للتشخيص على محرك الأقراص الصلبة لديك.

**ملاحظة:** إذا تعذر على الكمبيوتر عرض صورة الشاشة، فاتصل بشركة Dell (انظر "الاتصال بشركة Dell" في الصفحة 63).

1. تأكد من توصيل الكمبيوتر بأخذ تيار كهربائي يعمل على نحو سليم.

2. قم بتشغيل الكمبيوتر (أو إعادة تشغيله).

3. عند ظهور شعار DELL™، اضغط على <F12> على الفور. اختر **Diagnostics (التشخيصات)** من قائمة التمهيد، ثم اضغط على <Enter>.

**ملاحظة:** إذا انتظرت فترة طويلة للغاية وظهر شعار نظام التشغيل، فتابع الانتظار حتى تشاهد سطح مكتب نظام التشغيل® Microsoft® Windows، ثم قم بإيقاف تشغيل الكمبيوتر وأعد المحاولة.

## أداة Dell Diagnostics للتشخيصات

إذا واجهت مشكلة في الكمبيوتر الخاص بك، فقم بإجراء الفحوصات المذكورة في قسم "مشكلات البرامج عدم الاستجابة" في الصفحة 40 وقم بتشغيل أداة Dell Diagnostics للتشخيصات قبل الاتصال بشركة Dell للحصول على المساعدة الفنية.

**ملاحظة:** لا تعمل أداة Dell Diagnostics

للتشخيصات إلا مع أجهزة كمبيوتر Dell فقط.

**ملاحظة:** يعتبر قرص *Drivers and Utilities* (برامج التشغيل والأدوات المساعدة) اختياريًا وقد لا يكون مرفقًا مع الكمبيوتر.

انظر دليل تقنية Dell للاطلاع على معلومات تهيئة الكمبيوتر، وتأكد أن الجهاز الذي تريد اختباره يظهر في برنامج إعداد النظام وأنه نشط.

ابدأ تشغيل أداة Dell Diagnostics للتشخيصات من محرك الأقراص الصلبة أو من قرص *Drivers and Utilities* (برامج التشغيل والأدوات المساعدة).

## أداة استكشاف أخطاء الأجهزة وإصلاحها

إذا لم يتم اكتشاف أحد الأجهزة أثناء إعداد نظام التشغيل أو إذا تم اكتشافه لكن تمت تهيئته بشكل غير صحيح، فيمكنك استخدام **Hardware Troubleshooter (أداة استكشاف أخطاء الأجهزة وإصلاحها)** لحل مشكلة عدم التوافق.

ليبدء تشغيل أداة استكشاف أخطاء الأجهزة وإصلاحها:

1. انقر فوق **Start (ابدأ)**  ← **Help and Support (التعليمات والدعم)**.

2. اكتب `hardware troubleshooter` (أداة استكشاف أخطاء الأجهزة وإصلاحها) في حقل البحث واضغط على **<Enter>** لبدء البحث.

3. في نتائج البحث، حدد الخيار الذي يقدم أفضل وصف للمشكلة واتبع باقي خطوات استكشاف الأخطاء وإصلاحها.

**USB over current error** (خطأ ارتفاع التيار بجهاز USB) — افصل جهاز USB. يحتاج جهاز USB الخاص بك إلى مزيد من الطاقة ليعمل بشكل صحيح. استخدم مصدر طاقة خارجيًا لتوصيل جهاز USB أو إذا كان الجهاز لديه كابلا USB، فقم بتوصيلهما.

تنبيه - اكتشف نظام المراقبة الذاتية لمحرك الأقراص الصلبة أن إحدى المعلمات قد تجاوزت نطاق التشغيل الطبيعي المحدد لها. يوصى بعمل نسخة احتياطية لبياناتك بانتظام.

### **A parameter out of range may or may not indicate a potential hard drive problem**

(تجاوزت إحدى المعلمات نطاق التشغيل المعتاد، وقد يشير ذلك أو لا يشير إلى وجود مشكلة محتملة في محرك الأقراص الصلبة) — خطأ S.M.A.R.T، قد يكون هناك خلل محتمل في محرك الأقراص الصلبة. اتصل بشركة Dell للحصول على المساعدة (انظر "الاتصال بشركة Dell" في الصفحة 63).

**Keyboard failure** (خلل في لوحة المفاتيح) — خلل في لوحة المفاتيح أو أن كابل لوحة المفاتيح غير مثبت. لاستبدال لوحة المفاتيح، انظر دليل الخدمة على موقع دعم Dell على الويب المتوفر على العنوان [support.dell.com](http://support.dell.com).

**No boot device available** (لا يوجد جهاز تمهيد متاحًا) — لا يوجد قسم قابل للتمهيد على محرك الأقراص الصلبة أو أن كابل محرك الأقراص الصلبة غير مثبت أو لا يوجد جهاز قابل للتمهيد.

- إذا كان محرك الأقراص الصلبة هو جهاز التمهيد المستخدم، فتأكد من توصيل الكابلات وتركيب محرك الأقراص بشكل صحيح وتقسيمه كجهاز تمهيد.
- ادخل إلى إعداد النظام وتأكد من صحة معلومات تسلسل التمهيد (انظر دليل تقنية Dell على موقع دعم Dell على الويب المتوفر على العنوان [support.dell.com](http://support.dell.com)).

**No timer tick interrupt** (عدم توقف مؤشر المؤقت) — قد تكون إحدى الشرائح الموجودة على لوحة النظام معطلة أو أن هناك عطلاً ما باللوحة الأم. اتصل بشركة Dell للحصول على المساعدة (انظر "الاتصال بشركة Dell" في الصفحة 63).

## رسائل النظام

إذا كان جهاز الكمبيوتر يعاني من مشكلة أو عطل، فقد يعرض رسالة نظام ستساعدك على تحديد السبب والإجراء الضروري لحل المشكلة.

**ملاحظة:** إذا لم تكن الرسالة التي تلقيتها مدرجة في الأمثلة التالية، فانظر الوثائق الخاصة بنظام التشغيل أو البرنامج الذي كان قيد التشغيل عند ظهور هذه الرسالة. ويمكنك بدلاً من ذلك الاطلاع على دليل تقنية Dell الموجود على محرك الأقراص الصلبة أو على موقع دعم Dell على الويب المتوفر على العنوان [support.dell.com](http://support.dell.com) أو مراجعة "الاتصال بشركة Dell" في الصفحة 63 للحصول على المساعدة.

**Alert! Previous attempts at booting this [system have failed at checkpoint [nnnn (تنبيه! فشلت محاولات سابقة عند تمهيد هذا النظام عند نقطة المراجعة [nnnn].) للمساعدة على حل هذه المشكلة، يُرجى تدوين نقطة المراجعة هذه والاتصال بالدعم الفني التابع لشركة Dell — فشل الكمبيوتر في استكمال إجراءات التمهيد ثلاث مرات متتالية بسبب نفس الخطأ. اتصل بشركة Dell للحصول على المساعدة (انظر "الاتصال بشركة Dell" في الصفحة 63).**

### CMOS checksum error (خطأ في المجموع

**الاختباري لـ CMOS) —** عطل محتمل في لوحة النظام أو انخفاض مستوى شحن بطارية ساعة الوقت الحقيقي RTC. استبدل البطارية الخلوية المصغرة RTC (انظر دليل الخدمة الموجود على موقع دعم Dell على الويب المتوفر على العنوان [support.dell.com](http://support.dell.com)) أو انظر "الاتصال بشركة Dell" في الصفحة 63).

### CPU fan failure (خلل في مروحة وحدة المعالجة

**المركزية) —** طرأ عطل على مروحة وحدة المعالجة المركزية. استبدل مروحة وحدة المعالجة المركزية (انظر دليل الخدمة على موقع دعم Dell على الويب المتوفر على العنوان [support.dell.com](http://support.dell.com)).

### Hard-disk drive failure (عطل في محرك الأقراص

**الصلبة) —** احتمال حدوث عطل في محرك الأقراص الصلبة أثناء إجراء الاختبار الذاتي عند بدء التشغيل (POST). اتصل بشركة Dell للحصول على المساعدة (انظر "الاتصال بشركة Dell" في الصفحة 63).

### Hard-disk drive failure (عطل في محرك الأقراص

**الصلبة) —** احتمال حدوث عطل في محرك الأقراص الصلبة أثناء إجراء اختبار تمهيد محرك الأقراص الصلبة. اتصل بشركة Dell للحصول على المساعدة (انظر "الاتصال بشركة Dell" في الصفحة 63).

## استخدام أدوات الدعم

### مركز الدعم الخاص بشركة Dell

يساعدك مركز الدعم الخاص بشركة Dell في الحصول على معلومات الخدمة والدعم والمعلومات الخاصة بالنظام التي تحتاجها.

لبدء تشغيل التطبيق، انقر فوق الرمز  الموجود على شريط المهام.

تقوم صفحة مركز الدعم الخاص بشركة Dell الرئيسية بعرض رقم طراز الكمبيوتر الذي تستخدمه وعلامة الخدمة ورمز الخدمة السريعة، فضلاً عن معلومات الاتصال بالخدمة. كما توفر الصفحة الرئيسية ارتباطات للوصول إلى ما يلي:

التعليمات الذاتية (استكشاف الأخطاء وإصلاحها، والأمان، وأداء النظام، والشبكة/الإنترنت والنسخ الاحتياطي/الاسترداد ونظام التشغيل Windows)

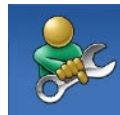

التنبيهات (تنبيهات الدعم الفني الخاصة بالكمبيوتر)



المساعدة من Dell (وتتضمن الدعم الفني باستخدام أداة DellConnect™ وخدمة العملاء والتدريب والبرامج التعليمية والمساعدة الإرشادية من خلال الاتصال بشركة Dell والفحص عبر الإنترنت باستخدام أداة PC CheckUp)



حول النظام الخاص بك (وثائق النظام ومعلومات الضمان ومعلومات النظام والترقيات والملحقات)



للحصول على مزيد من المعلومات حول مركز الدعم الخاص بشركة Dell وأدوات الدعم المتوفرة، انقر فوق علامة التبويب **Services (الخدمات)** في موقع الويب [support.dell.com](http://support.dell.com)

في حالة مواجهة مشكلات أخرى تتعلق بالبرامج —

- قم بعمل نسخة احتياطية من ملفاتك على الفور.
- استخدم برنامجًا للكشف عن الفيروسات لفحص محرك الأقراص الصلبة أو الأقراص المضغوطة.
- قم بحفظ وإغلاق أية ملفات أو برامج مفتوحة وإيقاف تشغيل الكمبيوتر من قائمة **Start** (ابدأ) .
- راجع وثائق البرنامج أو اتصل بالجهة المصنعة للبرنامج للحصول على المعلومات الخاصة باستكشاف الأخطاء وإصلاحها:

تأكد من توافق البرنامج مع نظام التشغيل المثبت على الكمبيوتر الخاص بك.

تأكد من إيفاء الكمبيوتر الخاص بك بالحد الأدنى من متطلبات الأجهزة اللازمة لتشغيل البرنامج. انظر وثائق البرنامج للحصول على المعلومات.

تأكد من تثبيت البرنامج وتهيئته بشكل صحيح. تحقق من عدم تعارض برامج تشغيل الأجهزة مع البرنامج.

—إذا لزم الأمر، فقم بإلغاء تثبيت البرنامج وإعادة تثبيته مرةً أخرى.

لتشغيل **Program Compatibility Wizard** (معالج توافق البرامج):

نظام التشغيل **Windows Vista**<sup>®</sup>

1. انقر فوق **Start** (ابدأ)  ← **Control Panel** (لوحة التحكم) ← **Programs** (البرامج) ← **Use an older program with this version of Windows** (استخدام برنامج أقدم مع هذا الإصدار من Windows).

2. من شاشة الترحيب، انقر فوق **Next** (التالي).
3. اتبع الإرشادات الموضحة على الشاشة.

نظام التشغيل **Windows 7**<sup>®</sup>

1. انقر فوق **Start** (ابدأ) .
2. في مربع البحث، اكتب **Use an older program with this version of Windows** (استخدام برنامج أقدم مع هذا الإصدار من Windows) واضغط على **<Enter>**.
3. اتبع الإرشادات التي تظهر في معالج **Program Compatibility** (توافق البرامج).

في حالة توقف الكمبيوتر عن الاستجابة أو ظهور شاشة زرقاء ثابتة —

تحذير: قد تفقد بياناتك إذا لم تتمكن من إيقاف نظام التشغيل. 

إذا لم تتمكن من الحصول على استجابة بالضغط على أي مفتاح بلوحة المفاتيح أو تحريك الماوس، فاضغط على زر الطاقة من 8 إلى 10 ثوان على الأقل حتى يتم إيقاف تشغيل الكمبيوتر، ثم أعد تشغيله مرة أخرى.

في حالة تصميم أحد البرامج ليتوافق مع إصدار سابق من نظام التشغيل **Microsoft® Windows®** —

قم بتشغيل Program Compatibility Wizard (معالج توافق البرامج). يقوم Program Compatibility Wizard (معالج توافق البرامج) بتهيئة البرنامج بحيث يتم تشغيله في بيئة مشابهة لبيئات إصدار سابق من نظام التشغيل Microsoft Windows.

## مشكلات البرامج وعدم الاستجابة

في حالة تعذر بدء تشغيل الكمبيوتر — تأكد من إحكام توصيل كابلات الطاقة بالكمبيوتر وبمأخذ التيار الكهربائي.

في حالة توقف أحد البرامج عن الاستجابة —

قم بإنهاء هذا البرنامج باتباع الخطوات التالية:

1. اضغط على <Ctrl><Shift><Esc> في أن واحد.

2. انقر فوق **Applications (تطبيقات)**.

3. انقر فوق البرنامج الذي توقف عن الاستجابة

4. انقر فوق **End Task (إنهاء المهمة)**.

في حالة تعطل أحد البرامج بشكل متكرر — راجع وثائق البرنامج. إذا لزم الأمر، فقم بإلغاء تثبيت البرنامج وإعادة تثبيته مرة أخرى.

 **ملاحظة:** عادةً ما تشتمل البرامج على إرشادات التثبيت في الوثائق الخاصة بها أو على القرص المضغوط المرفق معها.

### في حالة مواجهة مشكلات أخرى مع الذاكرة —

- تأكد من أنك تتبع إرشادات تركيب الذاكرة (انظر دليل الخدمة على موقع دعم Dell على الويب المتوفر على العنوان [support.dell.com](http://support.dell.com)).
- تحقق مما إذا كانت وحدة الذاكرة متوافقة مع الكمبيوتر. يدعم الكمبيوتر الذي تستخدمه ذاكرة DDR3. للحصول على المزيد من المعلومات حول نوع الذاكرة المعتمدة من الكمبيوتر الخاص بك، انظر "المواصفات الأساسية" في الصفحة 66.
- قم بتشغيل أداة Dell Diagnostics للتشخيصات (انظر "أداة Dell Diagnostics للتشخيصات" في الصفحة 45).
- أعد تركيب وحدات الذاكرة (انظر دليل الخدمة على موقع دعم Dell على الويب المتوفر على العنوان [support.dell.com](http://support.dell.com) للتأكد من أن الكمبيوتر متصل بوحدة الذاكرة بنجاح).

- إذا واجهت تداخلاً يعيق الاستقبال على الكمبيوتر — فثمة إشارة غير مرغوب بها تنشئ تداخلاً عبر مقاطعة الإشارات الأخرى أو حظرها. تتمثل بعض الأسباب المحتملة للتداخل في:
  - كابلات إطالة لوحة المفاتيح والماوس والطاقة.
  - اتصال عدد كبير للغاية من الأجهزة بمشترك الطاقة نفسه.
  - اتصال العديد من مشتركات الطاقة بمأخذ التيار الكهربائي نفسه.

### المشكلات المتعلقة بالذاكرة

#### في حالة تلقي رسالة تشير إلى عدم وجود سعة ذاكرة كافية —

- قم بحفظ أية ملفات مفتوحة وإغلاقها وإنهاء أية برامج مفتوحة لا تستخدمها، وذلك لترى إذا ما أدى هذا الإجراء إلى حل المشكلة أم لا.
- انظر وثائق البرنامج لمعرفة الحد الأدنى من متطلبات الذاكرة. في حالة الضرورة، قم بتركيب وحدات ذاكرة إضافية (انظر دليل الخدمة على موقع دعم Dell على الويب المتوفر على العنوان [support.dell.com](http://support.dell.com)).
- أعد تركيب وحدات الذاكرة (انظر دليل الخدمة على موقع دعم Dell على الويب المتوفر على العنوان [support.dell.com](http://support.dell.com) للتأكد من أن الكمبيوتر متصل بوحدة الذاكرة بنجاح).



## المشكلات المتعلقة بالطاقة

إذا كان مصباح الطاقة مطفأً — فهذا يعني أن الكمبيوتر في وضع إيقاف التشغيل أو أنه في وضع الإسبات أو لا يتلقى طاقة.

• اضغط على زر الطاقة. يستأنف الكمبيوتر التشغيل الطبيعي إذا كان في وضع إيقاف التشغيل أو في وضع الإسبات.

• أعد تثبيت كابل الطاقة بكل من موصل الطاقة الموجود على الكمبيوتر ومأخذ التيار الكهربائي.

• إذا كان الكمبيوتر متصلاً بمشترك كهربائي، فتأكد من أن المشترك متصل بمأخذ تيار كهربائي ومن أنه في وضع التشغيل. تجاوز أجهزة حماية الطاقة ومشتركات الطاقة وكابلات الإطالة للتحقق من أن الكمبيوتر يبدأ التشغيل بشكل صحيح.

• تأكد من عمل مأخذ التيار الكهربائي وذلك باختباره بجهاز آخر، على سبيل المثال أحد المصابيح.

• افحص توصيلات كابل مهائى التيار المتردد. إذا كان مهائى التيار المتردد يشتمل على مصباح، فتأكد من إضاءة هذا المصباح.

في حالة إضاءة مصباح الطاقة بلون أبيض ثابت وعدم استجابة الكمبيوتر — ربما يرجع ذلك إلى عدم استجابة شاشة العرض. اضغط على زر الطاقة حتى يتوقف تشغيل الكمبيوتر، ثم قم بتشغيله مرة أخرى.

إذا كان مصباح الطاقة يومض باللون الأبيض — فذلك يعني أن الكمبيوتر في وضع الانتظار. قم بتحريك الماوس أو المس لوحة اللمس أو اضغط على زر الطاقة لاستئناف التشغيل الطبيعي.

في حالة إضاءة مصباح الطاقة بلون كهرماني ثابت — الكمبيوتر في وضع الانتظار ومستوى شحن البطارية منخفض.

- قم بتوصيل مهائى التيار المتردد لشحن البطارية.
- قم بتحريك الماوس أو المس لوحة اللمس أو اضغط على زر الطاقة لاستئناف التشغيل الطبيعي.

## الاتصالات السلكية

في حالة فقدان الاتصال بالشبكة السلكية — يكون الكابل غير مثبت بإحكام أو تالف.

- افحص الكابل للتأكد أنه متصل وغير تالف.
- إذا استمرت المشكلة، فاتصل بمسئول الشبكة أو مزود خدمة الإنترنت.

## المشكلات المتعلقة بالشبكة

### الاتصالات اللاسلكية

في حال فقدان الاتصال بالشبكة اللاسلكية —

جهاز التوجيه اللاسلكي غير متصل أو تم تعطيل الاتصال اللاسلكي على جهاز الكمبيوتر.

- افحص جهاز التوجيه اللاسلكي للتأكد من أنه قيد التشغيل ومتصل بمصدر بياناتك (مودم كابل أو محور شبكة اتصال).
- قد يتسبب التداخل في حظر الاتصال اللاسلكي لديك أو مقاطعته. حاول تغيير موضع الكمبيوتر ليصبح أقرب من جهاز التوجيه اللاسلكي.
- أعد إجراء الاتصال بجهاز التوجيه اللاسلكي (انظر "إعداد اتصال لاسلكي" في الصفحة 13).

## حل المشكلات

### أكواد إشارات التنبيه الصوتية أو المصباح

إذا تعذر على الشاشة عرض الأخطاء أو المشكلات، فقد يصدر الكمبيوتر سلسلة من الإشارات الصوتية أو قد يومض مؤشر نشاط الطاقة/البطارية في تسلسلات عديدة أثناء بدء التشغيل. إذا حدث ذلك، فاتصل بشركة Dell (انظر "الاتصال بشركة Dell" في الصفحة 63) لمزيد من المساعدة.

يوفر هذا القسم المعلومات حول استكشاف أخطاء الكمبيوتر الخاص بك وإصلاحها. إذا تعذر عليك حل المشكلة التي تواجهك باتباع الإرشادات التالية، فانظر "استخدام أدوات الدعم" في الصفحة 42 أو "الاتصال بشركة Dell" في الصفحة 63.

 **تحذير:** لا ينبغي فك غطاء الكمبيوتر إلا بواسطة أفراد الخدمة المدربين فقط. انظر دليل الخدمة على موقع دعم Dell على الويب المتوفر على العنوان [support.dell.com](http://support.dell.com) للحصول على إرشادات متقدمة حول الخدمة واستكشاف الأخطاء وإصلاحها.

## شريط مهام Dell

"شريط مهام Dell" هي مجموعة من الرموز التي توفر إمكانية الوصول بسهولة إلى التطبيقات والملفات والمجلدات التي يتم استخدامها بشكل متكرر. ويمكنك تخصيص "شريط المهام" عن طريق القيام بما يلي:

- إضافة رموز أو إزالتها
- تغيير لون "شريط المهام" وموقعها
- تغيير الرموز ذات الصلة في فئات
- تغيير الإجراء الذي تقوم به الرموز



### إضافة إحدى الفئات

1. انقر بزر الماوس الأيمن فوق شريط المهام، ثم انقر فوق **Category ← Add** (إضافة فئة). يتم عرض إطار **Add/Edit Category** (إضافة/تحرير فئة).
2. أدخل عنواناً للفئة في حقل **Title** (العنوان).
3. حدد رمزاً للفئة من المربع **Select an image:** (تحديد صورة:).
4. انقر فوق **Save** (حفظ).

### إضافة رمز

قم بسحب الرمز وإسقاطه على "شريط المهام" أو إحدى الفئات.

### إزالة فئة أو رمز

1. انقر بزر الماوس الأيمن فوق الفئة أو الرمز على "شريط المهام" وانقر فوق **Delete category** (حذف فئة).
2. اتبع الإرشادات الموضحة على الشاشة.

### تخصيص "شريط المهام"

1. انقر بزر الماوس الأيمن فوق "شريط المهام" ثم انقر فوق **Advanced Setting ...** (إعدادات متقدم...).
2. حدد الخيار المطلوب لتخصيص "شريط المهام".

## نقل المعلومات إلى كمبيوتر جديد

نظام التشغيل **Windows Vista®**

 **ملاحظة:**تنطبق الخطوات التالية على طريقة العرض الافتراضية بنظام التشغيل Windows، ولذلك فقد لا تنطبق في حالة ضبط جهاز كمبيوتر Dell™ على طريقة العرض الكلاسيكية بنظام التشغيل Windows.

1. انقر فوق **Start** (ابدأ)  ← **Control Panel** (لوحة التحكم) ← **Maintenance** (النظام والصيانة) ← **Welcome Center** (مركز الترحيب) ← **Transfer files and settings** (نقل الملفات والإعدادات). إذا ظهر إطار **User Account Control** (التحكم في حساب المستخدم)، فانقر فوق **Continue** (متابعة).
2. اتبع الإرشادات التي تظهر في معالج **Windows Easy Transfer** (أداة النقل السهل لـ Windows).



نظام التشغيل **Windows® 7**

1. انقر فوق **Start** (ابدأ)  ← **Control Panel** (لوحة التحكم) ← **Getting Started** (الشروع في العمل) ← **Transfer files from another computer** (نقل الملفات من كمبيوتر آخر).
2. اتبع الإرشادات التي تظهر في معالج **Windows Easy Transfer** (أداة النقل السهل لـ Windows).

## النسخ الاحتياطي للبيانات

يوصى بإجراء نسخ احتياطي دوري للملفات والمجلدات الموجودة على الكمبيوتر لديك. لإجراء نسخ احتياطي للملفات:

نظام التشغيل **Windows Vista®**

1. انقر فوق **Start** (ابدأ)  ← **Control Panel** (لوحة التحكم) ← **System and Maintenance** (النظام والصيانة) ← **Backup and Restore Center** (مركز النسخ الاحتياطي والاستعادة) ← **files** (النسخ الاحتياطي للملفات). إذا ظهر إطار **User Account Control** (التحكم في حساب المستخدم)، فانقر فوق **Continue** (متابعة).
-  **ملاحظة:** هناك إصدارات معينة من نظام التشغيل Windows Vista توفر خيارًا لنسخ محتويات الكمبيوتر احتياطيًا.

2. اتبع الإرشادات الواردة في معالج **Back Up Files** (النسخ الاحتياطي للملفات).

نظام التشغيل **Windows® 7**

1. انقر فوق **Start** (ابدأ)  ← **Control Panel** (لوحة التحكم) ← **Back Up and Restore** (النسخ الاحتياطي والاستعادة).
2. انقر فوق **Set up backup ...** (إعداد النسخ الاحتياطي...).
3. اتبع الإرشادات التي تظهر بمعالج **Configure Backup** (تكوين النسخ الاحتياطي).

• **High performance (الأداء العالي) —**

يوفر هذا الخيار أعلى مستوى من أداء النظام على الكمبيوتر عن طريق تكييف سرعة المعالج مع النشاط وزيادة أداء النظام.

نظام التشغيل Windows® 7

• **Power saver (توفير الطاقة) —** يقوم هذا

الخيار بتوفير الطاقة على الكمبيوتر لديك من خلال تخفيض أداء النظام لإطالة فترة عمل الكمبيوتر إلى الحد الأقصى، وتقليل مستوى الطاقة الذي يستهلكه الكمبيوتر طوال فترة عمله.

• **Balanced (متوازن) (موصى به) —** يعمل هذا

الخيار على موازنة أداء الكمبيوتر لديك تلقائيًا عن طريق قصر استهلاك الطاقة على الأجهزة النشطة.

نظام التشغيل Windows® 7

1. انقر بزر الماوس الأيمن فوق أية مساحة مفتوحة من سطح المكتب.

2. انقر فوق **Personalize (تخصيص)** لفتح إطار

**Change the visuals and sounds**

**on your computer (تغيير المؤثرات المرئية**

**والأصوات على الكمبيوتر)** ومعرفة المزيد حول

خيارات التخصيص المتاحة.

**تخصيص إعدادات الطاقة**

يمكنك استخدام خيارات الطاقة بنظام التشغيل المستخدم لتهيئة

إعدادات الطاقة الخاصة بالكمبيوتر. يعمل نظام التشغيل

Windows® Microsoft® المثبت على كمبيوتر Dell

الخاص بك على توفير الخيارات الافتراضية الثلاثة التالية:

نظام التشغيل Windows Vista®

• **Dell Recommended (توصي به Dell) —**

يوفر هذا الخيار أداءً كاملاً عندما تحتاج إليه ويعمل

على توفير الطاقة أثناء فترات عدم النشاط.

• **Power saver (توفير الطاقة) —** يقوم هذا

الخيار بتوفير الطاقة على الكمبيوتر لديك من خلال

تخفيض أداء النظام لإطالة فترة عمل الكمبيوتر إلى

الحد الأقصى، وتقليل مستوى الطاقة الذي يستهلكه

الكمبيوتر طوال فترة عمله.

## ميزات البرامج

**ملاحظة:** لمزيد من المعلومات حول الميزات الموضحة في هذا القسم، انظر دليل تقنية Dell المتوفر على محرك الأقراص الصلبة أو موقع دعم Dell على الويب المتوفر على العنوان [support.dell.com](http://support.dell.com).

## الإنتاجية والاتصال

تستطيع استخدام الكمبيوتر لإنشاء عروض تقديمية وكتيبات دعائية وبطاقات معايدة وإعلانات مطبوعة وجدول بيانات. كما يمكنك تحرير الصور الفوتوغرافية الرقمية والصور وعرضها. تحقق من طلب الشراء الخاص بالبرامج المثبتة على الكمبيوتر لديك.

بعد الاتصال بالإنترنت، تستطيع الوصول إلى مواقع ويب، وإعداد حساب بريد إلكتروني، وتحميل الملفات أو تنزيلها.

## الترفيه والوسائط المتعددة

يمكنك استخدام الكمبيوتر الخاص بك لمشاهدة مقاطع الفيديو أو تشغيل الألعاب أو إنشاء الأقراص المضغوطة/أقراص DVD الخاصة بك أو الاستماع إلى الموسيقى أو المحطات الإذاعية عبر الإنترنت. قد يدعم محرك الأقراص الضوئية تنسيقات متعددة لوسائط الأقراص، بما في ذلك الأقراص المضغوطة وأقراص DVD وأقراص Blu-ray (اختياري).

يمكنك تنزيل الصور وملفات الفيديو أو نسخها من أجهزة محمولة، مثل الكاميرات الرقمية والهواتف الخلوية. إن تطبيقات البرامج الاختيارية تمكنك من تنظيم وإنشاء ملفات الفيديو والموسيقى التي يمكن تسجيلها على الأقراص، أو حفظها على المنتجات المحمولة مثل مشغلات MP3 والأجهزة الترفيهية المحمولة، أو تشغيلها وعرضها مباشرة على أجهزة التلفاز المتصلة وآلات العرض وأجهزة المسرح المنزلي.

## تخصيص سطح المكتب

يمكنك استخدام خيارات التخصيص المتوفرة بنظام التشغيل لديك لتغيير المظهر أو الدقة أو الخلفية أو شاشة التوقف أو غيرها من الميزات بسطح المكتب.

نظام التشغيل **Windows Vista®**

1. انقر بزر الماوس الأيمن فوق أية مساحة مفتوحة من سطح المكتب.

2. انقر فوق **Personalize (تخصيص)** لفتح

إطار **Personalize appearance and**

**sounds (تخصيص المظهر والأصوات)** ولمعرفة

المزيد حول خيارات التخصيص.

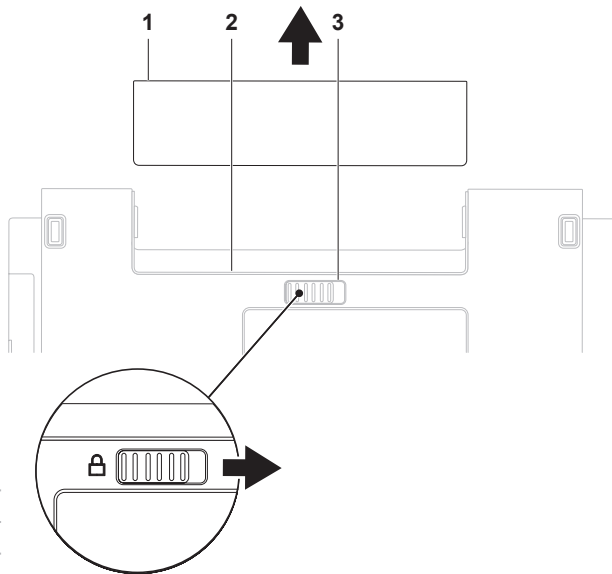



## ميزة عمر البطارية لفترة طويلة من Dell

تتيح ميزة Dell Extended Battery Life (عمر البطارية لفترة طويلة من Dell) خيارات للحصول على أقصى فترة احتياطية ممكنة لتشغيل البطارية. يتم تمكين هذه الميزة افتراضياً ويتم تنشيطها عند فصل طاقة التيار المتردد. اضغط على <F3> لتمكين الميزة أو تعطيلها. تظهر الرسالة المنبثقة **Extended Battery Life (عمر البطارية لفترة طويلة)** للإشارة إلى الحالة الحالية.

لمعرفة المزيد حول خيارات التخصيص لميزة **Dell Extended Battery Life (عمر البطارية لفترة طويلة من Dell)**:

1. اضغط على <F3>. تظهر الرسالة المنبثقة **Extended Battery Life (عمر البطارية لفترة طويلة)**.
2. انقر فوق **Show Settings (إظهار الإعدادات)**. يظهر إطار **Battery Meter (مقياس البطارية)**.
3. انقر فوق **What is Dell Extended Battery Life (ما المقصود بميزة عمر البطارية لفترة طويلة من Dell؟)**

## إزالة البطارية وإعادة تركيبها

⚠️ تحذير: قد يتسبب استخدام بطارية غير متوافقة في زيادة خطر نشوب حريق أو حدوث انفجار. يجب أن يستخدم هذا الكمبيوتر فقط بطارية تم شراؤها من Dell. تجنب استخدام بطاريات من أجهزة كمبيوتر أخرى.

⚠️ تحذير: قبل إزالة البطارية، عليك بإيقاف تشغيل الكمبيوتر وإزالة الكابلات الخارجية (بما في ذلك مهابئ التيار المتردد).

### لإزالة البطارية:

1. أوقف تشغيل الكمبيوتر واقلبه رأساً على عقب.
2. أزح مزلاج تحرير البطارية جانباً.
3. قم بإخراج البطارية من حاوية البطارية.

### لإعادة تركيب البطارية:

1. قم بسحب البطارية إلى حاوية البطارية.
2. قم بتعشيق البطارية في مكانها.

---

1 الميكروفون الرقمي – لتوفير صوت فائق الجودة للردشة الصوتية وتسجيل الصوت.

---

2 مؤشر نشاط الكاميرا – للإشارة إلى أن الكاميرا قيد التشغيل أو إيقاف التشغيل.

---

3 الكاميرا – كاميرا مدمجة لالتقاط الفيديو وإجراء المكالمات الجماعية والردشة.

---

4 الشاشة – قد تختلف الشاشة باختلاف التحديدات التي قمت بإجرائها عند شراء الكمبيوتر. للحصول على مزيد من المعلومات حول شاشات العرض، انظر دليل تقنية Dell.

---

## ميزات الشاشة

تشتمل لوحة شاشة العرض على كاميرا وميكروفون رقمي مرفق بها.

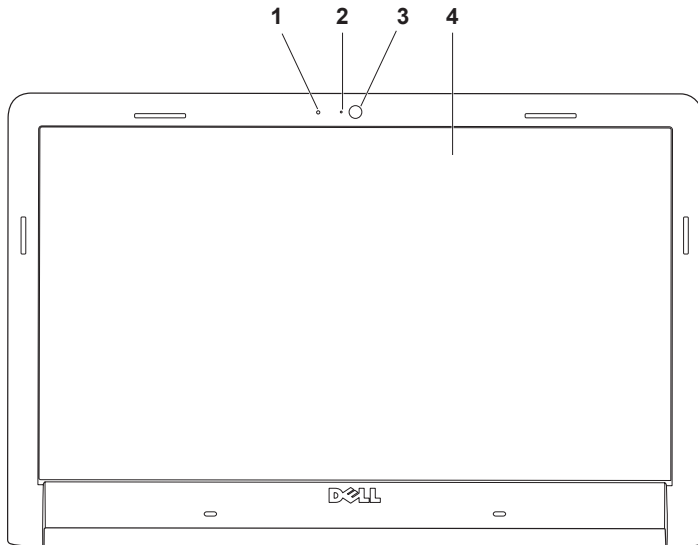



---

للتشغيل أو الإيقاف المؤقت	▶/
لتشغيل المسار أو الفصل التالي	▶▶
لإخراج القرص	▲

---

لكتم الصوت	⊘
لخفض مستوى الصوت	🔊
لزيادة مستوى الصوت	🔊🔊
لتشغيل المسار أو الفصل السابق	◀◀

## مفاتيح التحكم في الوسائط المتعددة

يمكنك تهيئة مفاتيح التحكم في الوسائط المتعددة بلوحة المفاتيح باستخدام الإعداد **Function Key Behavior (سلوك المفتاح الوظيفي)** في الأداة المساعدة **System Setup (إعداد النظام) (BIOS)**. تتمثل الخيارات المتاحة في إعداد **Function Key Behavior (سلوك المفتاح الوظيفي)** فيما يلي:

**Multimedia Key First (مفتاح الوسائط المتعددة أولاً)** – هذا هو الإعداد الافتراضي. يؤدي الضغط على أي مفتاح تحكم في الوسائط المتعددة إلى تنفيذ إجراء الوسائط المتعددة المحدد لهذا المفتاح. للمفتاح الوظيفي، اضغط على **<Fn> +** المفتاح الوظيفي المطلوب.

**Function Key First (المفتاح الوظيفي أولاً)** – يؤدي الضغط على أي مفتاح وظيفي إلى تنفيذ الوظيفة المحددة لهذا المفتاح. لتنفيذ إجراء الوسائط المتعددة، اضغط على الزر **<Fn> +** مفتاح التحكم في الوسائط المتعددة المطلوب.

**Multimedia Key First (مفتاح الوسائط المتعددة أولاً)** نشطاً فقط في نظام التشغيل.  ملاحظة: يكون خيار **Multimedia Key First (مفتاح الوسائط المتعددة أولاً)** نشطاً فقط في نظام التشغيل.

### التدوير

يتيح لك إمكانية تدوير المحتوى النشط على الشاشة. تشتمل ميزة التدوير على ما يلي:

**تدوير** - يتيح لك إمكانية تدوير المحتوى النشط بنسب زيادة مقدارها 90 درجة باستخدام إصبعين حيث يتم تثبيت أحد الإصبعين بينما يدور الآخر.

مع تثبيت إصبع الإبهام في مكانه، قم بتحريك إصبع السبابة في اتجاه منحني يمينًا أو يسارًا لتدوير العنصر المحدد بنسبة 90 درجة في اتجاه عقارب الساعة أو عكس عقارب الساعة.



### سطح المكتب

يتيح لك تصغير كل الإطارات المفتوحة بحيث يكون سطح المكتب مرئيًا.

ضع يديك على لوحة اللمس في أي اتجاه، وقم بتثبيتها على هذا الوضع لفترة وجيزة، ثم أزل يديك.

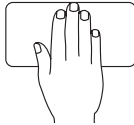

### التكبير والتصغير

يتيح لك إمكانية تكبير محتوى الشاشة أو تصغيره. تشتمل ميزة التكبير والتصغير على ما يلي:

**الضغط** - يتيح لك إمكانية التكبير أو التصغير عن طريق تحريك إصبعين بعيدًا عن بعضهما أو ضمهما معًا على لوحة اللمس.

**للتكبير:** قم بتحريك إصبعين بعيدًا عن بعضهما لتكبير عرض الإطار النشط.

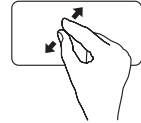

**للتصغير:** قم بضم إصبعين إلى بعضهما لتصغير عرض الإطار النشط.

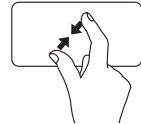

## إشارات لوحة اللمس

## التمرير

يتيح لك إمكانية التمرير عبر محتوى. تشمل ميزة التمرير على ما يلي:

**التحريك** - يتيح لك إمكانية تحريك البؤرة على العنصر المحدد عندما تتعذر رؤية العنصر بأكمله.

قم بتحريك إصبعين في الاتجاه المطلوب للتحريك أثناء تمرير العنصر المحدد.

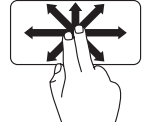

**التمرير الرأسي التلقائي** - يتيح لك إمكانية التمرير لأعلى أو لأسفل على الإطار النشط.

قم بتحريك إصبعين لأعلى أو لأسفل بسرعة لتنشيط التمرير الرأسي التلقائي. انقر فوق لوحة اللمس لإيقاف التمرير التلقائي.

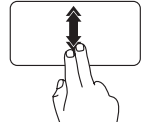

**التمرير الأفقي التلقائي** - يتيح لك إمكانية التمرير للأيسر أو للأيمن على الإطار النشط.

قم بتحريك إصبعين يسارًا أو يمينًا بسرعة لتنشيط التمرير الأفقي التلقائي. انقر فوق لوحة اللمس لإيقاف التمرير التلقائي.

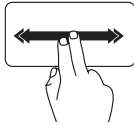

## الوميض

يسمح لك بتحريك المحتوى للأمام أو للخلف حسب اتجاه الوميض.

قم بتحريك ثلاثة أصابع بسرعة في الاتجاه المطلوب للتنقل عبر المحتوى الموجود في الإطار النشط.

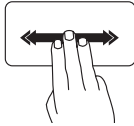

**1 مؤشر نشاط الطاقة/البطارية – للإشارة إلى حالات شحن الطاقة/البطارية التالية:**

- ضوء أبيض ثابت – الكمبيوتر قيد التشغيل، ومهائى التيار المتردد يقوم بشحن البطارية.
- ضوء كهربائي ثابت – الكمبيوتر في وضع الانتظار ومستوى شحن البطارية منخفض.
- ضوء أبيض وامض – الكمبيوتر في وضع الانتظار ومهائى التيار المتردد يقوم بشحن البطارية أو مستوى شحن البطارية جيد.
- مطفاً – تم إيقاف تشغيل الكمبيوتر أو أنه في وضع الإسبات.

**2 زر الطاقة**  – لتشغيل الكمبيوتر أو إيقاف تشغيله عند الضغط عليه.

**3 مفاتيح التحكم في الوسائط المتعددة/لوحة المفاتيح – للحصول على مزيد من المعلومات حول لوحة المفاتيح، انظر دليل تقنية Dell. لمزيد من المعلومات حول مفاتيح التحكم في الوسائط المتعددة، انظر "مفاتيح التحكم في الوسائط المتعددة" والصفحة 26.**

**4 أزرار لوحة اللمس – توفر وظائف النقر بالزر الأيمن والأيسر كتلك الوظائف التي يوفرها الماوس.**

**5 لوحة اللمس – توفر وظيفة الماوس المتمثلة في تحريك المؤشر أو سحب العناصر المحددة أو نقلها والنقر بالزر الأيمن أو الأيسر من خلال النقر على سطحها.**

وتدعم لوحة اللمس ميزات التمرير والوميض والتكبير والتصغير والتدوير وسطح المكتب. لتغيير إعدادات لوحة اللمس، انقر نقرًا مزدوجًا فوق رمز لوحة اللمس من Dell في منطقة الإعلام بسطح المكتب.



## قاعدة الكمبيوتر وميزات لوحة المفاتيح

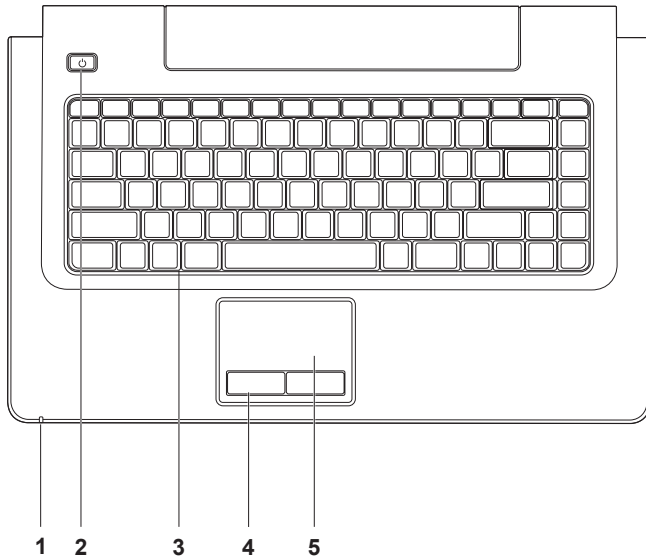

---

1  موصل ميكروفون/دخول صوت – للتوصيل بميكروفون أو إدخال الإشارة لاستخدامها مع البرامج الصوتية.

2  موصل سماعة الرأس/خرج الصوت – للتوصيل بسماعات الرأس أو إرسال الصوت إلى مكبر صوت أو نظام صوت قيد التشغيل.

---

## ميزات الجانب الأمامي

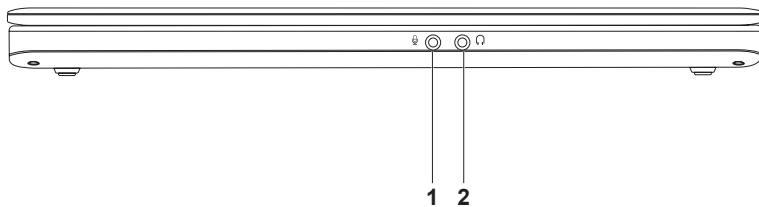

- 1 **فتحة كابل الأمان** – تُستخدم لتوصيل أحد أجهزة الحماية ضد السرقة المتوفرة في الأسواق بجهاز الكمبيوتر.  
**ملاحظة:** قبل قيامك بشراء أحد أجهزة الحماية ضد السرقة، تأكد أنه يناسب فتحة كابل الأمان الموجودة في الكمبيوتر لديك.

---

- 2 **موصل VGA**  – لتوصيل أجهزة الفيديو، كشاشة أو جهاز عرض على سبيل المثال.

---

- 3 **موصل HDMI**  – للتوصيل بالتلفاز لكل من إشارات الفيديو والصوت 5.1.  
**ملاحظة:** عند استخدامه مع شاشة، تتم قراءة إشارة الفيديو فقط.

---

- 4 **موصل الشبكة**  – لتوصيل الكمبيوتر بشبكة أو جهاز ذي نطاق ترددي عريض إذا كنت تستخدم شبكة سلكية.

---



- 5 **موصل USB 2.0**  – للتوصيل بأجهزة USB، مثل الماوس أو لوحة المفاتيح أو الطابعة أو محرك أقراص خارجي أو مشغل MP3.

---

- 6 **قارئ بطاقات ذاكرة يمكنه قراءة 7 أنواع بطاقات في فتحة واحدة** – لتوفير طريقة سريعة وملائمة لعرض ومشاركة الصور الفوتوغرافية الرقمية والموسيقى ومقاطع الفيديو والمستندات المخزنة على بطاقات الذاكرة (انظر "المواصفات الأساسية" في الصفحة 66 لمعرفة بطاقات الذاكرة المدعومة).  
**ملاحظة:** يتم شحن جهاز الكمبيوتر الخاص بك مزودًا ببطاقة بلاستيكية فارغة مركبة في فتحة بطاقة الذاكرة. تحمي البطاقات الفارغة الفتحات غير المستخدمة من الغبار والجزيئات الأخرى. احتفظ بالبطاقة الفارغة لاستخدامها عندما لا تكون هناك بطاقة ذاكرة مركبة في الفتحة؛ فقد لا تتلاءم البطاقات الفارغة الخاصة بأجهزة كمبيوتر أخرى مع الكمبيوتر الخاص بك.

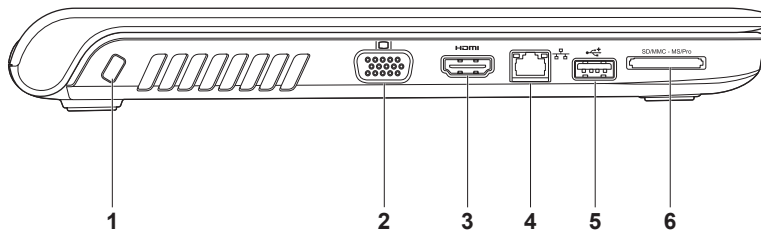
## ميزات الجانب الأيسر



- 1  **موصلات USB 2.0 (عدد 2 موصلات) –** للتوصيل بأجهزة USB، كماوس أو لوحة مفاتيح أو طابعة أو محرك أقراص خارجي أو مشغل MP3.
- 2 **محرك أقراص ضوئية –** لتشغيل أو تسجيل الأقراص المضغوطة أو أقراص DVD أو أقراص Blu-ray (اختياري). تأكد من أن الجهة التي طُبِعَ أو كُتِبَ عليها موجهة نحو الأعلى عند إدخال الأقراص.  
**تنبيه:** يدعم هذا المحرك الأقراص ذات الأشكال والأحجام غير القياسية ومع ذلك قد تتم مواجهة مشكلة تتعلق بتدهور أداء المحرك وقد يلحق التلف بالمحرك في الحالات الشديدة. 
- 3 **زر الإخراج –** لفتح محرك الأقراص الضوئية عند الضغط عليه.
- 4  **موصل مهايئ التيار المتردد –** للتوصيل بمهايئ التيار المتردد لإمداد الكمبيوتر بالطاقة و شحن البطارية.

# استخدام كمبيوتر Inspiron المحمول

يوفر هذا القسم معلومات حول الميزات المتوفرة بالطراز Inspiron 1470/1570 الخاص بك.

## ميزات الجانب الأيمن

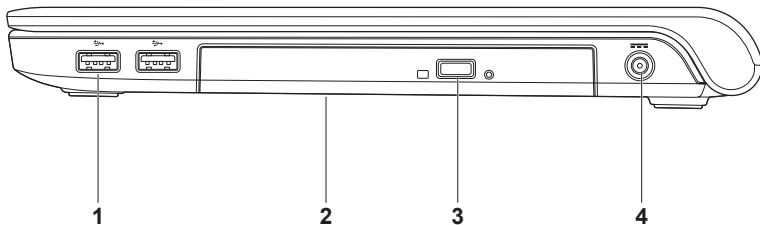

## نظام التشغيل Windows® 7

1. احفظ أية ملفات مفتوحة ثم أغلقها، واخرج من أية برامج مفتوحة.

2. انقر فوق **Start** (ابدأ)  ← **Control Panel** (لوحة التحكم) ← **Network and Sharing Center** (مركز الشبكة والمشاركة) ← **Set up a new connection or network** (إعداد اتصال جديد أو شبكة جديدة) ← **Connect to the Internet** (الاتصال بالإنترنت). يظهر إطار **Connect to the Internet** (الاتصال بالإنترنت).

 **ملاحظة:** إذا كنت لا تعرف نوع الاتصال المطلوب تحديده، فانقر فوق **Help me choose** (المساعدة في الاختيار) أو اتصل بمزود خدمة الإنترنت الذي تتعامل معه.

3. اتبع الإرشادات التي تظهر على الشاشة واستخدم معلومات الإعداد التي قام مزود خدمة الإنترنت بتوفيرها لاستكمال الإعداد.



## إعداد الاتصال بالإنترنت

يختلف مزود خدمة الإنترنت والعروض التي يوفرها باختلاف الدولة. اتصل بمزود خدمة الإنترنت الذي تتعامل معه لتتعرف على العروض المتوفرة في دولتك.

إذا لم تتمكن من الاتصال بالإنترنت بينما كنت تنجح في الاتصال سابقاً، فيحتمل انتهاء خدمة مزود خدمة الإنترنت. اتصل بمزود خدمة الإنترنت لديك للتحقق من حالة الخدمة، أو حاول الاتصال في وقت لاحق.

قم بتحضير المعلومات الخاصة بمزود خدمة الإنترنت. وإذا لم يكن لديك مزود خدمة إنترنت، فيمكن لمعالج **Connect to the Internet** (الاتصال بالإنترنت) مساعدتك في الحصول على أحد مزودي الخدمة.

## إعداد الاتصال بالإنترنت:

نظام التشغيل **Windows Vista®**

 **ملاحظة:** تنطبق الإرشادات التالية على طريقة العرض الافتراضية بنظام التشغيل Windows، ولذلك فقد لا تنطبق في حالة ضبط كمبيوتر Dell™ على طريقة العرض الكلاسيكية بنظام التشغيل Windows.

1. احفظ أية ملفات مفتوحة ثم أغلقها، واخرج من أية برامج مفتوحة.

2. انقر فوق **Start** (ابدأ)  ← **Control Panel** (لوحة التحكم).

3. انقر فوق **Network and Internet** (الشبكة وإنترنت) ← **Network and Sharing**

**Center** (مركز الشبكة والمشاركة) ← **Set up a connection or Network** (إعداد اتصال أو شبكة) ← **Connect to the Internet** (الاتصال بالإنترنت). يظهر إطار **Connect to the Internet** (الاتصال بالإنترنت).

 **ملاحظة:** إذا كنت لا تعرف نوع الاتصال المطلوب تحديده، فانقر فوق **Help me choose** (المساعدة في الاختيار) أو اتصل بمزود خدمة الإنترنت الذي تتعامل معه.

4. اتبع الإرشادات التي تظهر على الشاشة واستخدم معلومات الإعداد التي قام مزود خدمة الإنترنت بتوفيرها لاستكمال الإعداد.

## نظام التشغيل Windows® 7

1. تأكد من تمكين الشبكة اللاسلكية على الكمبيوتر الخاص بك (انظر "تمكين الشبكة اللاسلكية أو تعطيلها" في الصفحة 10).
2. احفظ أية ملفات مفتوحة ثم أغلقها، واخرج من أية برامج مفتوحة.
3. انقر فوق **Start** (ابدأ)  ← **Control Panel** (لوحة التحكم) ← **Network and Sharing Center** (مركز الشبكة والمشاركة) ← **Connect to a network** (الاتصال بشبكة).
4. اتبع الإرشادات التي تظهر على الشاشة لاستكمال الإعداد.

## إعدادات اتصال لاسلكي

 **ملاحظة:** لإعداد جهاز التوجيه اللاسلكي، انظر الوثائق المرفقة معه.

قبل أن تتمكن من استخدام اتصال الإنترنت اللاسلكي، يتعين عليك توصيل الكمبيوتر بجهاز التوجيه اللاسلكي لديك.

## إعدادات الاتصال بجهاز توجيه لاسلكي:

### نظام التشغيل Windows Vista®

1. تأكد من تمكين الشبكة اللاسلكية على الكمبيوتر الخاص بك (انظر "تمكين الشبكة اللاسلكية أو تعطيلها" في الصفحة 10).
2. احفظ أية ملفات مفتوحة ثم أغلقها، واخرج من أية برامج مفتوحة.
3. انقر فوق **Start** (ابدأ)  ← **Connect To** (الاتصال بـ).
4. اتبع الإرشادات التي تظهر على الشاشة لاستكمال الإعداد.

## الاتصال بالإنترنت (اختياري)

للاتصال بالإنترنت، تحتاج إلى استخدام مودم خارجي أو اتصال شبكة ومزود خدمة إنترنت.

إذا لم يكن مودم USB الخارجي أو مهايئ الشبكة المحلية اللاسلكية (WLAN) جزءاً من طلب الشراء الأصلي، فيمكنك شراؤه من موقع الويب الخاص بشركة Dell على العنوان [www.dell.com](http://www.dell.com).

## إعداد اتصال سلكي

- إذا كنت تستخدم اتصال DSL أو اتصال مودم القمر الصناعي/كابل، فاتصل بمزود خدمة الإنترنت أو مقدم خدمة الهاتف الخليوي للحصول على إرشادات الإعداد.
- إذا كنت تستخدم اتصالاً هاتفيًا، فقم بتوصيل الخط الهاتفي بمودم USB الخارجي الاختياري وبموصل الهاتف على الحائط قبل إعداد اتصالك بالإنترنت. لإكمال إعداد الاتصال السلكي بالإنترنت لديك، اتبع الإرشادات الواردة في "إعداد الاتصال بالإنترنت" في الصفحة 14.

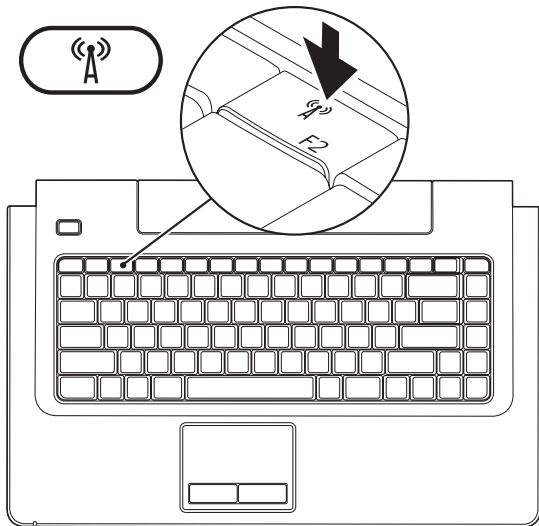

## تمكين الشبكة اللاسلكية (اختيارية) أو تعطيلها

اضغط على المفتاح «A» أو المفاتيح <Fn><F2> بلوحة المفاتيح لتمكين الشبكة اللاسلكية أو تعطيلها. وستظهر رموز تشغيل الشبكة اللاسلكية أو إيقاف تشغيلها على الشاشة لتشير إلى الحالة.

تشغيل الشبكة اللاسلكية:

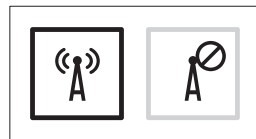

إيقاف تشغيل الشبكة اللاسلكية:

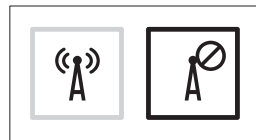

للحصول على معلومات حول تغيير وظيفة المفتاح Fn، انظر "مفاتيح التحكم في الوسائط المتعددة" في الصفحة 26.

## إعداد نظام التشغيل Microsoft Windows

تتم تهيئة كمبيوتر Dell الخاص بك مسبقاً باستخدام نظام التشغيل Microsoft® Windows®. لإعداد نظام التشغيل Windows للمرة الأولى، اتبع الإرشادات التي تظهر على الشاشة. وهذه الإرشادات إلزامية وقد تستغرق بعض الوقت لإكمالها. وستنقلك شاشات إعداد نظام التشغيل Windows عبر العديد من الإجراءات، بما في ذلك قبول اتفاقيات الترخيص وتعيين التفضيلات وإعداد الاتصال بالإنترنت.

⚠ تنبيه: تجنب مقاطعة عملية إعداد نظام التشغيل. فقد يتسبب ذلك في جعل الكمبيوتر لديك غير قابل للاستخدام، ومن ثم ستحتاج إلى إعادة تثبيت نظام التشغيل.

✍ ملاحظة: للحصول على الأداء الأمثل من الكمبيوتر الخاص بك، يُوصى بتنزيل أحدث أنظمة الإدخال والإخراج الأساسي (BIOS) وبرامج التشغيل وتثبيتها على الكمبيوتر الخاص بك، والمتوفرة على موقع دعم Dell على الويب المتوفر على العنوان [support.dell.com](http://support.dell.com).

## الضغط على زر الطاقة

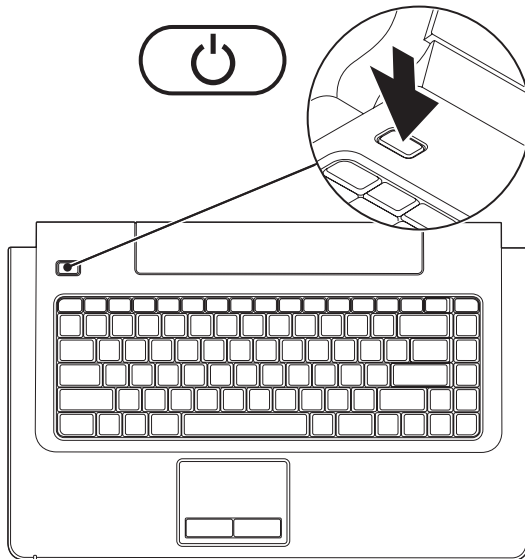

## توصيل كابل الشبكة (اختياري)

لاستخدام اتصال شبكة سلكية، قم بتوصيل كابل الشبكة.

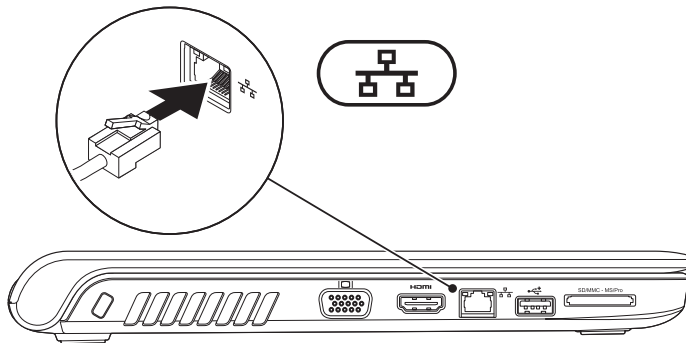



## توصيل مهائى التيار المتردد

صل مهائى التيار المتردد بالكمبيوتر، ثم قم بتوصيله بمأخذ التيار الكهربائى بالحائط أو الجهاز الواقى من الارتفاع المفاجئ فى شدة التيار.

**تحذير:** يصلح مهائى التيار المتردد للعمل مع مأخذ التيار الكهربائى فى مختلف أنحاء العالم. ومع ذلك، فموصلات وشرائح الطاقة تختلف من دولة إلى أخرى. لذلك، فإن استخدام كابل غير متوافق أو توصيل الكابل بشكل غير صحيح بمشترك طاقة أو مأخذ تيار كهربائى قد يتسبب فى اندلاع حريق أو إصابة الكمبيوتر بتلف دائم.

**ملاحظة:** قم بتوصيل سلك الطاقة بالمهائى بإحكام وتأكد من إضاءة المصباح الموجود على المهائى حينما تقوم بتشغيل الطاقة.

**ملاحظة:** لا تستخدم إلا مهائى تيار متردد من Dell من النوع PA-3E أو PA-10 أو PA-12 مع الكمبيوتر الخاص بك.

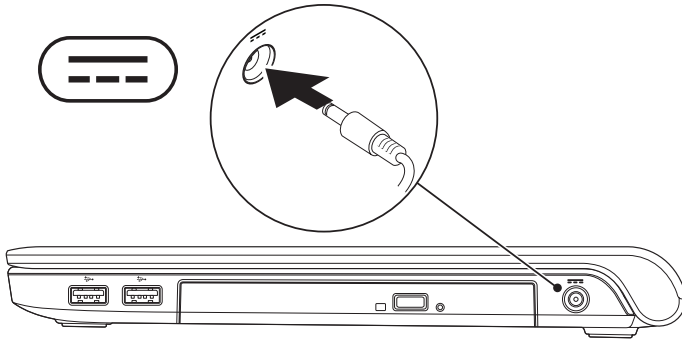

## إعداد كمبيوتر Inspiron المحمول

**تحذير:** تجنب سد فتحات التهوية أو دفع الأجسام داخلها أو ترك الأتربة تتراكم بها. تجنب وضع كمبيوتر Dell الخاص بك أثناء تشغيله في بيئة يكون تدفق الهواء بها منخفضاً، مثل الحقائب المغلقة. فقد تتسبب إعاقة تدفق الهواء في إتلاف الكمبيوتر أو نشوب حريق. يقوم الكمبيوتر بتشغيل المروحة عندما تزداد سخونته. الصوت المرتفع الذي ينبعث من المروحة يُعد أمراً طبيعياً ولا يشير إلى وجود مشكلة في المروحة أو الكمبيوتر.

**تنبيه:** إن وضع الأشياء الثقيلة أو الحادة على الكمبيوتر أو تكديسها فوقه قد يتسبب في إلحاق تلف دائم بالكمبيوتر.

يقدم هذا القسم معلومات حول كيفية إعداد الكمبيوتر المحمول Dell™ Inspiron™ 1470/1570.

### قبل إعداد الكمبيوتر

عند تعيين موضع جهاز الكمبيوتر، تأكد من إتاحة الوصول السهل إلى مصدر الطاقة وتوفير تهوية كافية وسطح مستوي لوضع الكمبيوتر عليه.



قد تتسبب إعاقة تدفق الهواء حول الكمبيوتر المحمول طراز Inspiron في جعله عرضة للسخونة الزائدة. لمنع حدوث السخونة الزائدة، تأكد من ترك مسافة 10.2 سم (4 بوصات) على الأقل في الجانب الخلفي من الكمبيوتر ومسافة 5.1 سم (بوصتان) على الأقل في كافة الجوانب الأخرى. تجنب تماماً وضع جهاز الكمبيوتر في مكان مغلق، كخزانة أو درج عندما يكون قيد التشغيل.

64	العثور على المزيد من المعلومات والموارد	50	استعادة نظام التشغيل
66	المواصفات الأساسية	50	خيار "استعادة النظام"
72	الملحق	52	خيار "استعادة النسخ الأصلية للبيانات من Dell"
72	إشعار منتج Macrovision	54	إعادة تثبيت نظام التشغيل
73	معلومات عن معيار NOM أو معايير المكسيك الرسمية (للمكسيك فقط)	56	الحصول على التعليمات
74	الفهرس	57	الدعم الفني وخدمة العملاء
		57	DellConnect
		58	الخدمات عبر الإنترنت
		59	خدمة حالة الطلب التلقائية
		59	معلومات المنتج
			إرجاع المكونات بغرض الإصلاح بموجب الضمان أو
		60	بغرض رد الثمن
		61	قبل الاتصال
		63	الاتصال بشركة Dell

# المحتويات

28	ميزات الشاشة	5	إعداد كمبيوتر Inspiron المحمول
30	ميزة عمر البطارية لفترة طويلة من Dell	5	قبل إعداد الكمبيوتر
30	إزالة البطارية وإعادة تركيبها	6	توصيل مهائى التيار المتردد
32	ميزات البرامج	7	توصيل كابل الشبكة (اختياري)
35	شريط مهام Dell	8	الضغط على زر الطاقة
36	حل المشكلات	9	إعداد نظام التشغيل Microsoft Windows
36	أكواد إشارات التنبيه الصوتية أو المصباح	10	تمكين الشبكة اللاسلكية (اختيارية) أو تعطيلها
37	المشكلات المتعلقة بالشبكة	12	الاتصال بالإنترنت (اختياري)
38	المشكلات المتعلقة بالطاقة	16	استخدام كمبيوتر Inspiron المحمول
39	المشكلات المتعلقة بالذاكرة	16	ميزات الجانب الأيمن
40	مشكلات البرامج وعدم الاستجابة	18	ميزات الجانب الأيسر
42	استخدام أدوات الدعم	20	ميزات الجانب الأمامي
42	مركز الدعم الخاص بشركة Dell	22	قاعدة الكمبيوتر وميزات لوحة المفاتيح
43	رسائل النظام	24	إشارات لوحة اللمس
45	أداة استكشاف أخطاء الأجهزة وإصلاحها	26	مفاتيح التحكم في الوسائط المتعددة
45	أداة Dell Diagnostics للتشخيصات		

## الملاحظات والتنبيهات والتحذيرات

- ملاحظة: تشير كلمة "ملاحظة" إلى معلومات مهمة تساعدك على الاستفادة بشكل أفضل من الكمبيوتر الخاص بك. 
- تنبيه: تشير كلمة "التنبيه" إلى احتمال تلف المكونات المادية أو فقدان البيانات، ويخبرك بكيفية تجنب المشكلة. 
- تحذير: تشير كلمة "تحذير" إلى احتمال حدوث تلف بالملتمكات أو التعرض لإصابة جسدية أو الوفاة. 

المعلومات الواردة في هذا المستند عرضة للتغيير دون إشعار.

© 2009 Dell Inc. كافة الحقوق محفوظة.

يُحظر تمامًا إعادة إصدار هذه المواد بأية طريقة كانت دون الحصول على إذن كتابي من شركة Dell Inc..

العلامات التجارية المستخدمة في هذا النص: Dell وشعار Dell وInspiron وYOURS IS HERE وDellConnect هي علامات تجارية لصالح شركة Dell Inc.، كما أن Intel وPentium وCeleron هي علامات تجارية مسجلة وCore هي علامة تجارية لصالح شركة Intel Corporation في الولايات المتحدة ودول أخرى، أما Microsoft وWindows وWindows Vista وشعار زر بدء نظام Windows Vista فهي إما علامات تجارية أو علامات تجارية مسجلة لصالح شركة Microsoft Corporation في الولايات المتحدة و/أو دول أخرى، كما أن Blu-ray Disc هي علامة تجارية مسجلة لصالح شركة Blu-ray Disc Association وBluetooth هي علامة تجارية مسجلة لمملكة لشركة Bluetooth SIG, Inc. وتستخدمها شركة Dell بموجب ترخيص.

قد يتم استخدام علامات تجارية وأسماء تجارية أخرى في هذا المستند للإشارة إلى الكيانات المالكة لهذه العلامات والأسماء أو إلى منتجاتها. تنفي شركة Dell Inc. أي سعي من جانبها لامتلاك علامات تجارية أو أسماء تجارية بخلاف تلك الخاصة بها.

# INSPIRON™

دليل الإعداد

النوعان P04G001 و P04F001

الطرازان P04G series و P04F



# INSPIRON™

دليل الإعداد



YOURS IS HERE